

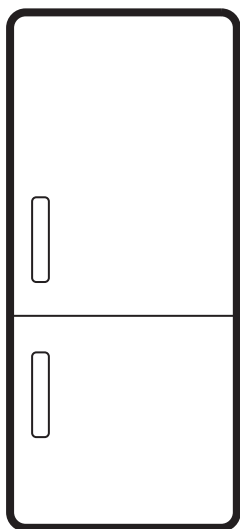

Electrolux



electrolux.com/register



EAT6ME53E0

SQ	Udhëzimet për përdorim Frigorifer me Ngrirje	2
HR	Upute za uporabu Zamrzivač hladnjak	12
ET	Kasutusjuhend Külmik-sügavkülmuti	21
FR	Notice d'utilisation Réfrigérateur/congélateur	29
LV	Lietošanas instrukcija Ledusskapis ar saldētavu	38
LT	Naudojimo instrukcija Šaldytuvas-šaldiklis	46
MK	Упатство за ракување Фрижидер со замрзнувач	55
PL	Instrukcja obsługi Chłodziarko-zamrażarka	64
RO	Manual de utilizare Frigider cu congelator	73
SR	Упутство за употребу Фрижидер-замрзивач	82
SL	Navodila za uporabo Hladilnik z zamrzovalnikom	91

**INSTALIMI / POSTAVLJANJE / PAIGALDAMINE / INSTALLATION /
UZSTĀDĪŠANA / MONTAVIMAS / МОНТАЖА / INSTALACJA /
INSTALAREA / ИНСТАЛИРАЊЕ / NAMESTITEV**

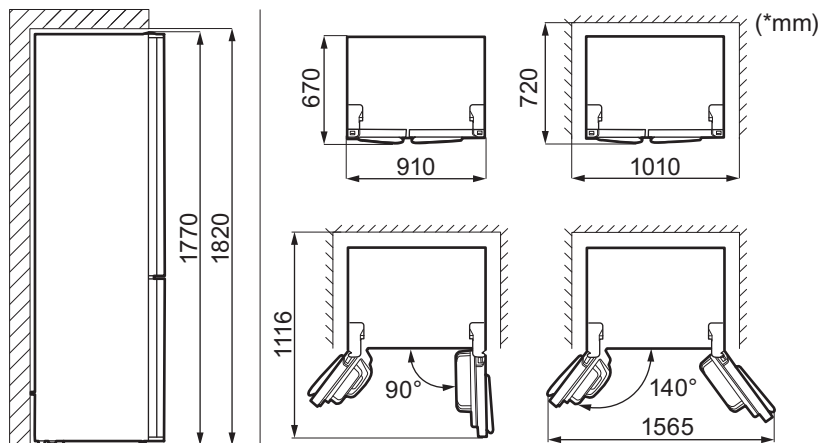

**ZHURMA / BUKA / HELID / BRUITS / TROKŠŅI / TRIUKŠMAI / БУЧАВА /
DŹWIĘKI / ZGOMOTE / БУКА / HRUP**



INFORMACIONI I SIGURISË

Përpara instalimit dhe përdorimit të kësaj pajisjeje, lexoni me kujdes udhëzimet e dhëna. Prodhuesi nuk është përgjegjës për lëndimet apo dëmet si rezultat i instalimit apo përdorimit të pasaktë. Gjithmonë mbajini udhëzimet në një vend të sigurt dhe ku mund të arrihen lehtë për t'iu referuar në të ardhmen.

Siguria e fëmijëve dhe personave vulnerabël

- Kjo pajisje mund të përdoret nga fëmijë të moshës 8 vjeç e sipër dhe persona me aftësi të kufizuara fizike, ndijimesh ose mendore ose që nuk kanë eksperiencë dhe njohuri, nëse këta mbahen nën mbikëqyrje ose udhëzohen për përdorimin e sigurt të pajisjes dhe i kuptojnë rreziqet e përdorimit. Fëmijët e moshës nga 3 deri në 8 vjeç dhe personat me aftësi shumë të mëdha dhe komplekse të kufizuara lejohen të ngarkojnë dhe shkarkojnë pajisjen me

kusht që të jenë udhëzuar siç duhet. Fëmijët më të vegjël se 3 vjeç duhet të mbahen larg nga pajisja, përveçse kur mbikëqyren në mënyrë të vazhdueshme.

- Fëmijët duhet të mbikëqyren për t'u siguruar se nuk luajnë me pajisjen.
- Fëmijët nuk duhet të kryejnë pastrimin dhe mirëmbajtjen e pajisjes pa mbikëqyrje.
- Mbajeni të gjithë paketimin larg nga fëmijët dhe hidheni atë siç kërkohet.

Siguria e përgjithshme

- Kjo pajisje përdoret vetëm për mbajtjen e ushqimeve dhe të pijeve.
- Kjo pajisje është krijuar për përdorim shtëpiak në ambient të brendshëm.
- Kjo pajisje mund të përdoret në: zyra, dhoma hoteli, dhoma bujtine, dhoma hoteli rural, si dhe në vende të ngjashme ku përdorimi nuk tejkalon (mesatarisht) nivelet e përdorimit shtëpiak.
- Për të shmangur kontaminimin e ushqimit,

respektoni udhëzimet e mëposhtme:

- mos e hapni derën për periudha të gjata;
- pastroni rregullisht sipërfaqet që mund të bien në kontakt me ushqimin dhe sistemet e aksesueshme të shkarkimit;
- ruajeni mishin e pagatuar dhe peshkun në enë të përshtatshme në frigorifer, që të mos bien në kontakt me ushqimet e tjera ose të mos pikojnë mbi ushqimet e tjera.
- PARALAJMËRIM: Mbajini pa pangesa vrimat e ajrimit në kasën e pajisjes ose në strukturën inkaso.
- PARALAJMËRIM: Mos përdorni pajisje mekanike apo mjete të tjera për të përshpejtuar procesin e shkrirjes, përveç atyre të rekomanduara nga prodhuesi.
- PARALAJMËRIM: Mos e dëmtoni qarkun e ftohësit.
- PARALAJMËRIM: Mos përdorni pajisje elektrike brenda ndarëseve të ruajtjes së ushqimeve të

pajisjes, përveç nëse janë lloji i rekomanduar nga prodhuesi.

- Mos përdorni spërkatësin e ujit dhe avullin për të pastruar pajisjen.
- Pastrojeni pajisjen me copë të butë e të njomë. Përdorni vetëm detergjentë neutralë. Mos përdorni produkte gërryese, materiale të ashpra pastruese, tretës ose objekte metalike.
- Kur pajisja lihet bosh për periudha të gjata kohe, fiken, shkrijeni, pastrojeni, thajeni dhe lëreni derën të hapur për të mos lejuar zhvillimin e mykut brenda pajisjes.
- Mos mbani substanca shpërthyese si kanaçe aerosoli me lëndë djegëse të ndezshme në këtë pajisje.
- Për të shmangur rreziqet, nëse kordoni elektrik është e dëmtuar, duhet zëvendësuar nga prodhuesi, qendra e autorizuar e shërbimit ose persona me kualifikim të ngjashëm.

UDHËZIMET PËR SIGURINË

Instalimi

PARALAJMËRIM!

Vetëm një person i kualifikuar duhet ta instalojë këtë pajisje.

- Hiqni të gjithë paketimin.
- Mos instaloni ose mos përdorni një pajisje të dëmtuar.
- Ndiqni udhëzimet e veçanta për instalimin e pajisjes dhe ndërrimin e kahut të derës në dispozicion në faqen tonë ueb.
- Gjithmonë bëni kujdes kur e lëvizni pajisjen sepse është e rëndë. Përdorni gjithnjë doreza sigurie dhe këpucë të mbyllura.
- Sigurohuni që ajri të mund të qarkullojë rreth pajisjes.
- Pas instalimit të parë ose pas ndryshimit të kahut të derës, prisni të paktën 4 orë përpara se ta lidhni pajisjen me energjinë elektrike. Kjo bëhet për të lejuar që vaji të rrjedhë përsëri në kompresor.
- Përpara se të kryeni ndonjë lloj veprimi në pajisje (p.sh. ndryshimi i kahut të derës), hiqni spinën nga priza e energjisë.
- Mos e instaloni pajisjen pranë radiatorëve apo sobave, furrave apo pianurave, përveç kur specifikohet ndryshe në udhëzimet e instalimit.
- Mos e ekspozoni pajisjen ndaj shiut.
- Mos e instaloni pajisjen atje ku ka dritë të drejtpërdrejtë dielli.
- Mos e instaloni këtë pajisje në zona që kanë shumë lagështirë ose që janë shumë të ftohta.
- Kur e lëvizni pajisjen, ngrieni nga buza e përparme për të shmangur gërvishtjen e dyshemesë.
- Mbroni dyshemenë nga gërvishtjet kur ndërroni krahun derën e pajisjes.

Lidhja elektrike

PARALAJMËRIM!

Rrezik zjarri dhe goditjeje elektrike.

PARALAJMËRIM!

Kur poziciononi pajisjen, sigurohuni që kordoni i energjisë të mos ngecë ose dëmtohet.

PARALAJMËRIM!

Mos përdorni përshtatës me shumë spina dhe kablo zgjatuese.

- Sigurohuni që parametrat në pllakën e specifikimeve të përkojnë me vlerat elektrike të rrejtet elektrik.
- Pajisja duhet tokëzuar.
- Përdorni gjithmonë një prizë të tokëzuar të instaluar si duhet.
- Nëse priza e linjës elektrike e shtëpisë s'është e tokëzuar, lidhni pajisjen me një tokëzim të veçantë në përputhje me rregulloret aktuale, duke u konsultuar me një electricist të kualifikuar.
- Sigurohuni që të mos dëmtoni elementët përbërës elektrikë (p.sh. spinën e rrejtet, kabllon e rrejtet, kompresorin). Kontaktoni Qendrën e autorizuar të shërbimit ose një electricist për të ndryshuar elementët përbërës elektrikë.
- Kablloja e rrejtet duhet të qëndrojë nën nivelin e spinës.
- Pajisjen futeni në prizë vetëm në fund të instalimit. Sigurohuni që spina të jetë e arritshme pas montimit të pajisjes.
- Mos e shkëputni pajisjen nga rrejtet duke e tërhequr nga kabloja elektrike. Gjithmonë tërhiqeni kabllon elektrike duke e kapur nga spina.

Përdorimi

PARALAJMËRIM!

Rrezik lëndimi, djegiesh, goditjeje elektrike ose zjarri.



Pajisja përmban gaz të ndezshëm, izobutan (R600a), një gaz natyror me nivel të lartë pajtueshmërie me mjedisin. Bëni kujdes të mos shkaktoni dëmtime te qarku i agjentit ftohës që përmban izobutan.

- Mos i ndryshoni specifikimet e pajisjes.
- Kjo pajisje është synuar për t'u përdorur në temperaturën e ambientit që shkon nga 10°C deri në 38°C. Diapazoni i specifikuar i temperaturës garanton funksionimin e duhur të pajisjes.
- Mos vendosni pajisje elektrike (p.sh. prodhues të akulloreve) në pajisje përveç nëse ato deklarohen të përdorshme nga prodhuesi.

- Nëse ndodh dëmtim i qarkut të ftohësit, sigurohuni që të mos ketë flakë dhe burime të ndezjes në dhomë. Ventiloni dhomën.
- Mos lejoni që objektet e nxehta të prekin pjesët plastike të pajisjes.
- Mos vendosni pije jo-alkolike në ndarjen e ngrirësit. Kjo do të krijojë presion mbi enën e pijeve.
- Mos mbani gaz dhe lëng të ndezshëm në pajisje.
- Mos vendosni produkte që marrin flakë ose sende të lagura me produkte të ndezshme brenda, pranë pajisjes ose mbi të.
- Mos e prekni kompresorin ose kondensatorin. Janë të nxehtë.
- Mos hiqni dhe mos prekni artikujt nga ndarja e ngrirësit nëse i keni duart të lagura ose të njoma.
- Mos e ngrini përsëri ushqimin që është shkrië.
- Respektoni udhëzimet e ruajtjes që gjenden tek ambalazhimi i ushqimit të ngrirë.
- Mbështillini ushqimet me material mbështjellës përpara se t'i fusni në ndarjen e ngrirjes.
- Mos lejoni që ushqimi të bjerë në kontakt me sipërfaqet e brendshme të ndarjeve të pajisjes.

Ndriçimi i brendshëm

PARALAJMËRIM!

Rrezik goditjeje elektrike.

- Ky produkt përmban një apo më shumë burime drite të kategorisë të efikasitetit të energjisë G.
- Në lidhje me llambat brenda produktit dhe llambat e pjesëve të këmbimit të shitura veçmas: Këto llamba janë prodhuar për kushte ekstreme fizike në pajisjet elektroshtëpiake, si p.sh. temperaturë, dridhje, lagështirë, ose janë prodhuar për të sinjalizuar informacion rreth statusit të përdorimit të pajisjes. Ato nuk janë prodhuar për t'u përdorur në aplikacione të tjera dhe nuk janë të përshtatshme për ndriçim në ambiente shtëpiake.

Kujdesi dhe pastrimi

PARALAJMËRIM!

Rrezik plagosjeje ose dëmtim i pajisjes.

- Përpara mirëmbajtjes, çaktivizoni pajisjen dhe hiqeni spinën nga priza.
- Kjo pajisje përmban hidrokarbure në njësinë e ftohjes. Mirëmbajtja dhe rimbushja i njësisë duhet të bëhet vetëm nga një person i kualifikuar.

Shërbimi

- Për të riparuar pajisjen kontaktoni me qendrën e autorizuar të shërbimit. Përdorni vetëm pjesë rezervë origjinale.
- Ju lutemi vini re se vetëriparimi ose riparimi joprofesional mund të ketë pasoja sigurie dhe mund të zhvlerësojë garancinë.
- Pjesët e mëposhtme rezervë janë të disponueshme për të paktën 7 vjet pas daljes nga qarkullimi të modelit: termostatet, sensorët e temperaturës, qarqet, burimet e dritës, dorezat e dyerve, menteshat e dyerve, vasketat dhe koshat. Guarnicionet e dyerve janë të disponueshme për të paktën 10 vjet pas daljes nga qarkullimi të modelit. Afati mund të jetë më i gjatë në vendin tuaj. Për informacion të mëtejshëm, vizitoni faqen tonë të internetit.
- Ju lutemi vini re se disa nga këto pjesë këmbimi janë të disponueshme vetëm për riparuesit profesionistë, dhe se jo të gjitha pjesët e këmbimit u përshtaten të gjitha modeleve.

Hedhja e mbeturinave

PARALAJMËRIM!

Rreziku i lëndimit ose mbytjes.

- Shkëputeni pajisjen nga rrjeti i furnizimit elektrik.
- Prisi kabllon e lidhjes me rrjetin dhe hidhni atë.
- Hiqni kapësen e derës për të parandaluar bllokimin brenda pajisjes të fëmijëve dhe të kafshëve shtëpiake.
- Qarku i ftohjes dhe materialet e izolimit të kësaj pajisjeje nuk ndikojnë tek ozoni.
- Shkuma izoluese përmban gaz të ndezshëm. Kontaktoni autoritetin e bashkisë suaj për t'u informuar mbi mënyrën e duhur të hedhjes së pajisjes.
- Mos i shkaktoni dëmtime pjesës së njësisë së ftohjes që është afër shkëmbyesit të nxehtësisë.

PANELI I KONTROLLIT

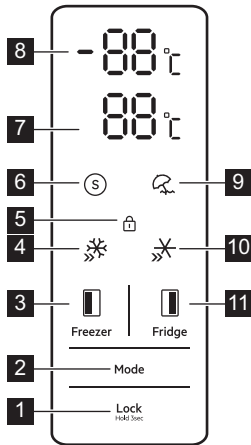

- 1 Butoni Lock**
Shtypni e mbani për 3 sekonda për të kyçur ose shkyçur panelin e kontrollit. Ndizet treguesi i kyçjes. Kur paneli i kontrollit është i kyçur, cilësimet nuk mund të ndryshohen.
- 2 Butoni Mode**
Shtypni butonin për të aktivizuar modalitetin Smart, Holiday, QuickChill ose QuickFreeze.
- 3 Butoni Zona e ngrirjes**
Shtypni butonin për të vendosur temperaturën në ndarjen e ngrirjes. Diapazoni i temperaturës: -14°C – -22°C.
- 4 Treguesi i modalitetit QuickFreeze**
Ndizet kur funksioni është aktiv.
- 5 Treguesi Lock**
Ndizet kur funksioni është aktiv.
- 6 Treguesi i modalitetit Smart**
Ndizet kur funksioni është aktiv.
- 7 Ekran i temperaturës i Zonës së frigoriferit**
Tregon cilësimet e temperaturës në ndarjen e frigoriferit.
- 8 Ekran i temperaturës i Zonës së ngrirjes**
Tregon cilësimet e temperaturës në ndarjen e ngrirjes.
- 9 Treguesi Holiday**
Ndizet kur funksioni është aktiv.
- 10 Treguesi i modalitetit QuickChill**
Ndizet kur funksioni është aktiv.

- 11 Butoni Zona e frigoriferit**
Shtypni butonin për të vendosur temperaturën në ndarjen e frigoriferit. Diapazoni i temperaturës: 2°C – 8°C.

Smart Modaliteti

Në këtë modalitet, pajisja e rregullon automatikisht performancën e ftohjes sipas temperaturës së ambientit përreth për të optimizuar përdorimin e energjisë dhe për të ruajtur kushte të qëndrueshme ruajtjeje.

Shtypni butonin Mode për të aktivizuar modalitetin. Ndizet treguesi i modalitetit Smart. Shtypni sërish butonin Mode për të çaktivizuar modalitetin.

Nuk është e mundur të rregulloni temperaturën manualisht gjatë këtij regjimi.

Funksioni Holiday

Aktivizoni këtë modalitet për të zvogëluar konsumin e energjisë gjatë periudhave më të gjata të mospërdorimit. Për ta aktivizuar, shtypni butonin Mode derisa të ndizet treguesi Holiday. Temperatura e ndarjes së frigoriferit është vendosur në 17°C. Ndarja e ngrirjes ruan temperaturën e mëparshme.

Për ta çaktivizuar, shtypni butonin Mode. Pajisja kthehet në cilësimin e mëparshëm të temperaturës.

ⓘ Hiqini të gjitha ushqimet nga ndarja e frigoriferit përpara se të aktivizoni funksionin.

QuickChill

Përdorni funksionin QuickChill për të ftohur ushqimin më shpejt dhe për ta mbajtur të freskët më gjatë. Shtypni butonin Mode derisa të ndizet treguesi QuickChill. Vendoseni temperaturën në 2°C.

Për ta çaktivizuar, shtypni butonin Mode. Funksioni fiket automatikisht pas 2,5 orëve dhe rikthen cilësimin e mëparshëm të temperaturës.

QuickFreeze

Aktivizoni këtë funksion për të shpejtuar ngrirjen. Shtypni butonin Mode derisa të ndizet treguesi QuickFreeze. Temperatura e ngrirësit caktohet në -25°C.

Për ta çaktivizuar, shtypni butonin Mode. Funksioni fiket automatikisht pas 50 orëve.

dhe rikthen cilësimin e mëparshëm të temperaturës.

Alarmi i hapjes së derës

Nëse dera e pajisjes lihet e hapur për më shumë se 1 minutë, aktivizohet alarmi

akustik. Drita e brendshme LED fiket automatikisht pas 10 minutash.

Për të çaktivizuar alarmin, mbyllni derën.

PËRDORIMI I PËRDITSHËM

① Pajisja ndryshon sipas modelit.

Vendosja e rafteve

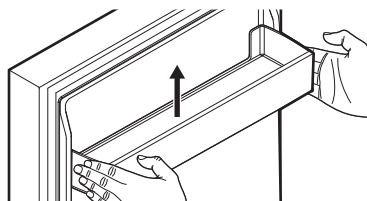
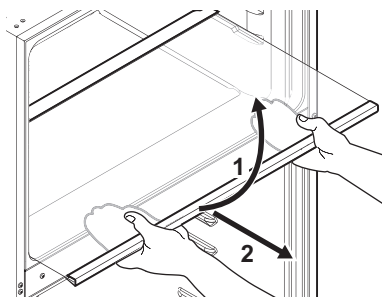

① Manovrojini pjesët e qelqit dhe koshat e derës me kujdes. Mos i gërvishitni, sforcioni apo ekspozoni ndaj ndryshimeve të papritura të temperaturës. Mos i lani pjesët e qelqit në enëlarëse.

Heqja e sirtarëve

Për të hequr sirtarët:

1. Hapeni derën plotësisht.
2. Tërhiqeni sirtarin derisa të ndalojë.
3. Ngrini pjesën e përparme dhe rrëshqiteni sirtarin jashtë.

Për të instaluar sirtarët, ndiqni hapat e mësipërm në rend të kundërt.

Kontrolli i lagështisë

Përdorni niveluesin në kapakun e enës së perimeve për të kontrolluar lagështinë në enë.

Për të rritur lagështinë, lëvizni niveluesin djathtas. Për të ulur lagështinë, lëvizni niveluesin majtas. Përdorni lagështi të lartë për të ruajtur perimet dhe lagështi të ulët për të ruajtur frutat.

Ngrirja e ushqimit të freskët

Seksioni i ngrirjes është i përshtatshme për ngrirjen e ushqimit të freskët dhe ruajtjen e ushqimit të ngrirë dhe shumë të ngrirë për kohë të gjatë.

Sasia maksimale e ushqimit që mund të ngrihet pa shtuar ushqime të tjera të freskëta gjatë 24 orëve, specifikohet në pllakën e specifikimeve (një etiketë që ndodhet në brendësi të pajisjes).

UDHËZIME DHE KËSHILLA

Si të kursejmë energjinë

- Ngrirja: Konfigurimi origjinal siguron përdorimin më të efektshëm të energjisë.
- Ftohja: Konfigurimi me sirtarët në pjesën e poshtme të pajisjes dhe rafte të shpërndarë në mënyrë të barabartë siguron përdorimin më të efektshëm të energjisë. Pozicioni i kosheve të detyre nuk ndikon në konsumin e energjisë.

- Mos e hapni shpesh derën ose mos e lini hapur për një kohë më të gjatë sesa nevojitet.
- Ngrirja: Sa më i ftohtë cilësimi i temperaturës, aq më i lartë konsumi i energjisë.
- Ftohja: Mos e vendosni temperaturën shumë të lartë, përveç rastit kur këtë gjë e kërkojnë karakteristikat e ushqimit.
- Nëse temperatura e ambientit është e lartë, rregullatori i temperaturës është

caktuar të japë temperaturë të ulët dhe pajisja është e mbushur plot, kompresori mund të punojë pa ndërprerje duke shkaktuar formimin e brymës ose akullit në aparatin e avullimit. Në këtë rast, vendoseni rregullatorin e temperaturës në një temperaturë më të lartë për të lejuar shkrijën automatike.

- Mos i mbuloni rjetën ose vrimat e ventilimit.
- Sigurohuni që produktet ushqimore brenda pajisjes të lejojnë qarkullimin e ajrit përmes vrimave në fund të pjesës së brendshme të pajisjes.

Jetëgjatësia në raft për ndarjen e ngrirësit

Lloji i ushqimit	Jetëgjatësia (muaj)
Bukë	3
Frutat (përveç agrumeve)	6 - 12
Zarzavate	8 - 10
Ushqimet e mbetura, pa mish	1 - 2
Bulmeti:	
Gjalp	6 - 9
Djathi i butë (p.sh. mocarela)	3 - 4
Djathë i fortë (p.sh. parmixhano, çedar)	6
Fruta deti:	
Peshk me yndyrë (p.sh. salmon, skumbri)	2 - 3
Peshk pa yndyrë (p.sh. merluc, gjuhëz)	4 - 6
Karkaleca deti	12
Guaska dhe midhje	3 - 4
Peshk i gatuar	1 - 2
Mishi:	
Shpezë	9 - 12
Mish lope	6 - 12
Mish derri	4 - 6
Mish qengji	6 - 9
Salsiçe	1 - 2
Proshutë	1 - 2
Ushqimet e mbetura, me mish	2 - 3

Këshilla për ngrirje

- Mos ngrini shishe ose kanoçe me lëngje, veçanërisht pijet që përmbajnë dioksid karboni. Mund të shpërthejnë gjatë ngrirjes.
- Mos vendosni ushqim të nxehtë në ndarjen e ngrirësit.
- Mos vendosni ushqim të freskët të pangrirë direkt pranë ushqimit tashmë të ngrirë.
- Mos hani kuba akulli, akull ose lëpirëse akulli menjëherë pasi i nxirri nga ngrirësi për të shmangur morth.
- Mos e ngrini përsëri ushqimin e shkriër.

Ruajtja e ushqimit të ngrirë

- Një temperaturë e mirë që siguron ruajtjen e produkteve ushqimore të ngrira është një temperaturë më e vogël ose e barabartë me -18°C .
- Parametrat më të larta të temperaturës brenda pajisjes mund të sjellin shkurtimin e jetëgjatësisë së ushqimit.
- E gjithë ndarja e ngrirësit është e përshtatshme për ruajtjen e produkteve të ngrira ushqimore.
- Lini hapësirë të mjaftueshme rrotull ushqimit për të lejuar qarkullimin e lirshëm të ajrit.

Si të mbajmë ushqimet në frigorifer

- Një temperaturë e mirë që siguron ruajtjen e ushqimit të freskët është një temperaturë më e vogël ose e barabartë me $+4^{\circ}\text{C}$.
- Gjithmonë përdorni enë të mbyllura për lëngjet dhe ushqimin, për të shmangur daljen e aromave ose shijeve në ndarje.
- Për të shmangur kontaminimin mes ushqimit të gatuar dhe të pagatuar, mbulojini ushqimet e gatuar dhe ndajini ato nga ato të pagatuarat.
- Mbështilleni dhe vendoseni mishin në raftin e xhamit që ndodhet mbi sirtarin e zarzavateve.
- Shkrijeni ushqimin brenda frigoriferit.
- Mos vendosni ushqim të nxehtë brenda në pajisje.
- Pastroni frutat dhe zarzavatet dhe vendosini në një sirtar të përkushtuar (sitari i zarzavateve).
- Mos mbani fruta ekzotike në frigorifer.
- Mos mbani zarzavate si domate, patate, qepë dhe hudhra në frigorifer.
- Mbyllini shisheet përpara sesa t'i futni në frigorifer.

KUJDESI DHE PASTRIMI

i Hiqeni nga priza pajisjen përpara kryerjes së ndonjë pune të mirëmbajtjes.

Përpara përdorimit të parë, pastroni pjesën e brendshme dhe aksesorët me ujë të vakët dhe sapun neutral, pastaj thajini. Pastroni rregullisht pajisjen dhe guarnicionet e ujit.

Pastroni panelin e kontrollit me leckë të njomë dhe thajeni me një leckë të thatë. Mos përdorni ndonjë detergjent.

Mos përdorni mjete të mprehta! Mund të gërvishtin sipërfaqen.

Pastroni rregullisht vrimën e kullimit të ujit të shkrijes.

Shkrijra e pajisjes është automatike.

i Mos i lani aksesorët dhe pjesët e pajisjes në lavastovilje.

ZGJIDHJA E PROBLEMEVE

Pajisja nuk punon.

- Lidhjeni spinën në prizë siç duhet.
- Ndizni pajisjen.
- Kontrolloni nëse automati dhe siguresa janë funksionale.

Temperatura e pajisjes është e pakënaqshme.

- Rregulloni temperaturën.
- Mbylleni derën mirë.

Pajisja ndizet dhe fiket.

- Mbylleni derën mirë.
- Kontrolloni guarnicionin e derës.

Pajisja bën zhurmë ose dridhet.

- Niveloni pajisjen.
- Kontrolloni pjesën e pasme të pajisjes. Sigurohuni që të mos prekë murin.

Pikon ujë në dysheme.

- Poziciononi siç duhet kolektorin e ujit të shkrijes dhe tubin.

Në frigorifer bëhet ngricë e fortë.

- Mbylleni derën mirë.
- Kontrolloni daljet e ajrit.

Paretet e anës të pajisjes janë të nxehta.

- Kjo është normale. Përdorni doreza që i rezistojnë nxehtësisë nëse keni nevojë të prekni panelet e anës.

Dera nuk mbyllet siç duhet.

- Niveloni pajisjen.
- Shtyjeni derën mbrapsht siç duhet.
- Vendosini raftet siç duhet.
- Kontrolloni guarnicionin e derës.

i Kontaktoni Qendrën e Autorizuar të Shërbimit, nëse problemi vazhdon ose për të zëvendësuar llambën dhe guarnicionet e derës.

TË DHËNAT TEKNIKE

Informacioni teknik ndodhet në pllakën e specifikimeve në anën e brendshme të pajisjes dhe në etiketën e energjisë.

Kodi QR në etiketën e energjisë të dhënë me pajisjen jep një lidhje interneti tek informacioni që lidhet me performancën e pajisjes në databazën e EU EPREL. Ruajeni etiketën e energjisë për referencë së bashku me manualin e përdorimit dhe të gjitha dokumentet e tjera që ofrohen me këtë pajisje.

Të njëjtin informacion mund ta gjeni gjithashtu në EPREL duke përdorur lidhjen <https://eprel.ec.europa.eu>, si dhe emrin e modelit dhe numrin e produktit që gjeni në pllakën e specifikimeve të pajisjes.

Shikoni lidhjen www.theenergylabel.eu për informacion të detajuar rreth etiketës së energjisë.

INFORMACION PËR INSTITUTET E TESTIMIT

Instalimi dhe përgatitja e pajisjes për çfarëdo verifikimi EcoDesign duhet të jetë në përputhje me EN 62552 (EU). Kërkesat për ventilimin, dimensionet e zgavrës dhe hapësirat minimale të pasme duhet të jenë

siç përcaktohet në këtë "Manual përdorimi" të "Instalimi". Ju lutemi kontaktoni me prodhuesin për çdo informacion të mëtejshëm, duke përfshirë edhe planet e ngarkimit.

SHQETËSIME MJEDISORE

Ricikloni materialet me simbolin .
Vendoseni paketimin në kutitë përkatëse për ta ricikluar. Ndihmoni në mbrojtjen e mjedisit dhe të shëndetit të njeriut duke ricikluar mbeturinat e pajisjeve elektrike dhe

elektronike. Mos i hidhni pajisjet e shënuara me simbolin  me mbeturinat shtëpiake. Kthejeni produktin në qendrën tuaj lokale të riciklimit ose kontaktoni zyrën tuaj komunale..

SIGURNOSNE INFORMACIJE

Prije ugradnje i uporabe uređaja pažljivo pročitajte priložene upute. Proizvođač nije odgovoran za bilo kakve ozljede ili oštećenje koji su rezultat neispravne ugradnje ili uporabe. Upute uvijek držite na sigurnom i pristupačnom mjestu za buduću uporabu.

Sigurnost djece i osjetljivih osoba

- Ovaj uređaj mogu koristiti djeca u dobi od 8 godina i starija te osobe smanjenih tjelesnih, osjetilnih ili mentalnih mogućnosti ili osobe koje ne raspolažu iskustvom ili znanjem ako su pod nadzorom osobe odgovorne za njihovu sigurnost i rade po uputama koje se odnose na sigurno korištenje uređaja te razumiju uključene opasnosti. Djeci u dobi od 3 do 8 godina i osobama s vrlo velikim i složenim invaliditetom dopušteno je puniti i prazniti uređaj pod uvjetom da su dobili odgovarajuće upute. Djecu mlađu od 3 godine treba držati podalje od ure-

đaja, osim ako su pod stalnim nadzorom.

- Djeca bi trebala biti pod nadzorom kako bi se osiguralo da se ne igraju s uređajem.
- Bez nadzora djeca ne smiju obavljati čišćenje uređaja i korisničko održavanje.
- Ambalažu držite podalje od djece i zbrinite je na odgovarajući način.

Opća sigurnost

- Ovaj uređaj namijenjen je isključivo za spremanje namirnica i napitaka.
- Ovaj je uređaj namijenjen za uporabu u kućanstvu i ostalim smještajnim jedinicama u zatvorenom prostoru.
- Ovaj uređaj može se koristiti u uredima, hotelskim sobama, sobama za goste s doručkom, seoskim kućama za goste i drugim sličnim smještajem u kojima takva uporaba ne prelazi (prosječnu) razinu uporabe u domaćinstvu.
- Da biste izbjegli zagađivanje hrane, pridržavajte se sljedećih uputa:

- ne držite vrata otvorena tijekom dužeg razdoblja
 - redovito čistite površine koje mogu doći u dodir s hranom i biti dostupne sustavima odvodnje;
 - sirovo meso i ribu pohranite u prikladne posude u hladnjaku da ne budu u kontaktu s drugom hranom ili da ne kapaju po drugoj hrani.
 - **UPOZORENJE:** Ventilacijski otvori na kućištu uređaja ili ugradbenom elementu ne smiju biti blokirani.
 - **UPOZORENJE:** Ne koristite mehaničke uređaje ili bilo koja sredstva za ubrzanje postupka odmrzavanja, osim onih koje preporuča proizvođač.
 - **UPOZORENJE:** Ne oštećujte sklop rashladnog sredstva.
 - **UPOZORENJE:** Ne koristite električne uređaje unutar odjeljka za čuvanje hrane uređaja, osim ako nisu vr-
- ste koje je preporučio proizvođač.
 - Za čišćenje uređaja nemojte koristiti raspršivač vode i paru.
 - Očistite uređaj vlažnom mekom krpom. Koristite samo neutralne deterdžente. Nikada ne koristite abrazivna sredstva, abrazivne spužvice za ribanje, otapala ili metalne predmete.
 - Kad je uređaj duže vrijeme prazan, isključite ga, odmrznite, očistite, osušite i ostavite otvorena vrata da spriječite razvoj plijesni unutar uređaja.
 - Ne čuvajte eksplozivne tvari poput limenki aerosola sa zapaljivim punjenjem u ovom uređaju.
 - Ako je kabel napajanja oštećen, mora ga zamijeniti proizvođač, ovlaštenu servisnu centar ili slične kvalificirane osobe kako bi se izbjegla opasnost.

SIGURNOSNE UPUTE

Instalacija

UPOZORENJE!

Samo kvalificirana osoba smije instalirati ovaj uređaj.

- Odstranite svu ambalažu.

- Ne postavljajte i ne koristite oštećeni uređaj.
- Slijedite posebne upute za postavljanje uređaja i promjenu smjera otvaranja vrata koje su dostupne na našem web mjestu.
- Prilikom pomicanja uređaja uvijek budite pažljivi jer je uređaj težak. Uvijek nosite zaštitne rukavice i zatvorenu obuću.
- Provjerite može li zrak kružiti oko uređaja.

- Pri prvom postavljanju ili nakon okretanja vrata, pričekajte najmanje 4 sata prije spajanja uređaja na napajanje. To omogućuje povratak ulja natrag u kompresor.
- Prije provođenja bilo kakvih radnji na uređaju (npr. okretanja vrata), osdvojite utikač od utičnice.
- Uređaj ne postavljajte u blizini radijatora, štednjaka, pećnica ili ploča za kuhanje, osim ako nije drugačije navedeno u uputama za postavljanje.
- Ne izlažite uređaj kiši.
- Uređaj nemojte instalirati na mjestima s izravnom sunčevom svjetlosti.
- Uređaj nemojte instalirati na prevlažnim ili prehladnim mjestima.
- Prilikom pomicanja uređaja, podignite ga za prednji rub kako bi se izbjeglo grebanje poda.
- Zaštitite pod od ogrebotina prilikom okretanja vrata uređaja.

Električni priključak

UPOZORENJE!

Rizik od požara i strujnog udara.

UPOZORENJE!

Prilikom postavljanja uređaja, pripazite da se strujni kabel ne prignječi ili oštetiti.

UPOZORENJE!

Nemojte upotrebljavati adaptere s više utikača i produžne kabele.

- Provjerite jesu li parametri na natpisnoj pločici kompatibilni s električnim vrijednostima mrežnog napajanja.
- Uređaj mora biti uzemljen.
- Uvijek koristite pravilno montiranu utičnicu sa zaštitom od strujnog udara.
- Ako vaša kućna električna utičnica nije uzemljena, spojite uređaj na odvojeno uzemljenje u skladu s važećim propisima, pri čemu savjet potražite od kvalificiranog električara.
- Pripazite da ne oštetite električne dijelove (npr. strujni utikač, mrežni kabel, kompresor). Kontaktirajte ovlašteni servisni centar ili električara za promjenu električnih dijelova.
- Strujni kabel mora biti ispod razine strujnog utikača.
- Utikač kabela napajanja uključite u utičnicu tek po završetku postavljanja.

Provjerite postoji li nakon montaže pristup utikaču.

- Ne povlačite kabel napajanja kako biste izvukli utikač iz utičnice. Uvijek uhvatite i povucite utikač.

Primjena

UPOZORENJE!

Opasnost od ozljeda, opeklina, strujnog udara ili požara.



Uređaj sadrži zapaljivi plin, izobutan (R600a), prirodni plin s visokom razinom ekološke kompatibilnosti. Pazite da ne izazovete oštećenje u rashladnom sustavu koji sadrži izobutan.

- Ne mijenjajte specifikacije ovog uređaja.
- Ovaj je uređaj namijenjen uporabi na sobnoj temperaturi u rasponu od 10°C do 38°C. Navedeni temperaturni raspon jamči ispravan rad uređaja.
- Ne stavljajte električne uređaje (npr. aparate za pripremu sladoleda) u uređaj osim ako proizvođač nije naznačio da su prikladni za to.
- Ukoliko se ošteti sklop rashladnog sredstva, pripazite da u prostoriji nema plamena ni izvora zapaljenja. Prozračite prostoriju.
- Ne dopustite da vrući predmeti dodiruju plastične dijelove uređaja.
- Ne stavljajte bezalkoholna pića u odjeljak zamrzivača. Ovo će stvoriti pritisak u boci/limenci pića.
- Ne čuvajte zapaljivi plin ni tekućinu u uređaju.
- Ne stavljajte zapaljive proizvode ili mokre predmete sa zapaljivim proizvodima u uređaj, blizu uređaja ili na uređaj.
- Ne dirajte kompresor ni kondenzator. Vrući su.
- Ne uklanjajte ni ne dirajte predmete u odjeljku zamrzivača ako su vam ruke vlažne ili mokre.
- Ne zamrzavajte ponovno odmrznutu hranu.
- Slijedite upute za pohranu na pakiranju zamrznute hrane.
- Prije stavljanja hrane u odjeljak zamrzivača omotajte je s bilo kojim materijalom koji može doći u dodir s hranom.
- Ne dopuštajte da namirnice dođu u kontakt s unutrašnjim stjenkama odjeljaka uređaja.

Unutarnje osvjetljenje

UPOZORENJE!

Opasnost od električnog udara.

- Ovaj proizvod sadrži jedan ili više izvora svjetlosti klase energetske učinkovitosti G.
- Što se tiče žarulje(a) unutar ovog proizvoda i rezervnih žarulja koje se prodaju zasebno: Ove žarulje namijenjene su da izdrže ekstremne fizičke uvjete u kućanskim uređajima, poput temperature, vibracija, vlage ili namijenjene su signalizaciji informacija o radnom stanju uređaja. Nisu namijenjene za druge primjene i nisu pogodne za osvjetljenje u kućanstvu.

Održavanje i čišćenje

UPOZORENJE!

Opasnost od ozljeda ili oštećenja uređaja.

- Prije zahvata održavanja, isključite uređaj i iskopčajte utikač iz utičnice za napajanje.
- Ovaj uređaj sadrži ugljikovodike u rashladnoj jedinici. Samo kvalificirana osoba može održavati i ponovno puniti jedinicu.

Servis

- Za popravak uređaja obratite se ovlaštenom servisnom centru. Koristite samo originalne rezervne dijelove.
- Imajte na umu da samostalni ili neprofesionalni popravak može imati

sigurnosne posljedice i može poništiti jamstvo.

- Sljedeći rezervni dijelovi su dostupni najmanje 7 godina nakon ukidanja modela: termostati, senzori temperature, tiskane pločice, izvori svjetla, ručke na vratima, šarke vrata, ladice i košare. Brtve na vratima dostupne su najmanje 10 godina nakon ukidanja modela. Trajanje u vašoj zemlji može biti dulje. Za više informacija posjetite našu internetsku stranicu.
- Imajte na umu da su neki od tih rezervnih dijelova dostupni samo profesionalnim serviserima i da nisu svi rezervni dijelovi relevantni za sve modele.

Odlaganje

UPOZORENJE!

Opasnost od ozljeda ili gušenja.

- Uređaj isključite iz električne mreže.
- Prerežite električni kabel i bacite ga.
- Skinite vrata kako biste spriječili da se djeca i kućni ljubimci zatvore u uređaj.
- Sustav hlađenja i izolacijski materijali ovog uređaja nisu štetni za ozon.
- Izolacijska pjena sadrži zapaljive plinove. Za informacije o pravilnom odlaganju uređaja kontaktirajte komunalnu službu.
- Nemojte prouzročiti oštećenje dijelova jedinice hlađenja u blizini izmjenjivača topline.

UPRAVLJAČKA PLOČA

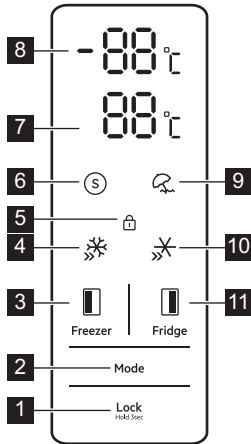

- 1 Gumb Lock**
Pritisnite i držite 3 sekundi za zaključavanje ili otključavanje upravljačke ploče. Svijetli indikator zaključavanja. Kada je upravljačka ploča zaključana, postavke se ne mogu mijenjati.
- 2 Gumb Mode**
Pritisnite gumb za aktivaciju načina rada Smart, Holiday, QuickChill ili QuickFreeze.
- 3 Gumb za zonu zamrzivača**
Pritisnite gumb za postavljanje temperature u odjeljku za zamrzavanje. Raspon temperature: -14°C – -22°C .
- 4 Indikator načina rada QuickFreeze**
Svijetli se kada je funkcija aktivna.
- 5 Indikator Lock**
Svijetli se kada je funkcija aktivna.
- 6 Indikator načina rada Smart**
Svijetli se kada je funkcija aktivna.
- 7 Prikaz temperature zone hladnjaka**
Prikazuje postavku temperature u odjeljku hladnjaka.
- 8 Prikaz temperature zone zamrzivača**
Prikazuje postavku temperature u odjeljku zamrzivača.
- 9 Indikator Holiday**
Svijetli se kada je funkcija aktivna.
- 10 Indikator načina rada QuickChill**
Svijetli se kada je funkcija aktivna.
- 11 Gumb za zonu hladnjaka**

Pritisnite gumb za postavljanje temperature u odjeljku hladnjaka. Raspon temperature: 2°C – 8°C .

Način rada Smart

U ovom načinu rada, uređaj automatski prilagođava svoje performanse hlađenja temperaturi okoline kako bi optimizirao potrošnju energije i održao stabilne uvjete skladištenja.

Pritisnite gumb Mode za aktiviranje načina rada. Svijetli indikator načina rada Smart. Ponovno pritisnite gumb Mode za deaktivaciju načina rada.

Tijekom ovog načina rada nije moguće ručno podesiti temperaturu.

Funkcija Holiday

Aktivirajte ovaj način rada kako biste smanjili potrošnju energije tijekom duljih razdoblja nekorisćenja. Za uključivanje pritisćite gumb Mode sve dok indikator Holiday ne zasvijetli.

Temperatura odjeljka hladnjaka postavljena je 17°C . Odjeljak zamrzivača zadržava prethodnu postavku temperature.

Za isključivanje pritisnite gumb Mode. Uređaj se vraća na prethodnu postavku temperature.

! Prije uključivanja funkcije izvadite svu hranu iz odjeljka hladnjaka.

QuickChill

Funkciju QuickChill upotrebljavajte za brže hlađenje hrane i dulje održavanje svježine. Pritisćite gumb Mode sve dok indikator QuickChill ne zasvijetli. Temperatura se postavlja na 2°C .

Za isključivanje pritisnite gumb Mode. Funkcija se automatski isključuje nakon 2,5 h i vraća prethodnu postavku temperature.

QuickFreeze

Aktivirajte ovu funkciju kako biste ubrzali zamrzavanje. Pritisćite gumb Mode sve dok indikator QuickFreeze ne zasvijetli. Temperatura zamrzivača postavlja se na -25°C .

Za isključivanje pritisnite gumb Mode. Funkcija se automatski isključuje nakon 50 h i vraća prethodnu postavku temperature.

Alarm vrata otvorena

Ako se vrata uređaja ostave otvorena dulje od 1 minute, uključuje se zvučni alarm. Unu-

tarnje LED svjetlo automatski se isključuje nakon 10 minute.

Za isključivanje alarma zatvorite vrata.

SVAKODNEVNA UPORABA

i Oprema se razlikuje ovisno o modelu.

Postavljanje polica

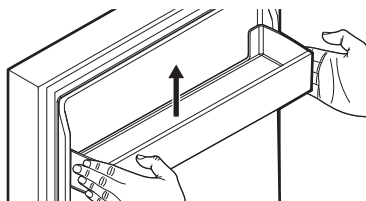
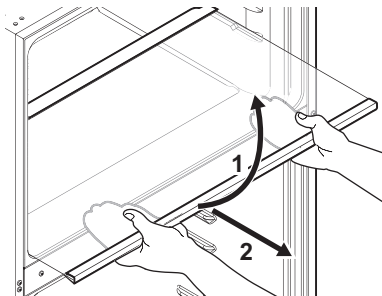

i Pažljivo rukujte staklenim dijelovima i spremnicima na vratima. Nemojte ih grebati, naprezati ili izlagati naglim promjenama temperature. Ne perite staklene dijelove u perilici posuđa.

Uklanjanje ladicica

Da biste uklonili ladicice:

1. Potpuno otvorite vrata.
2. Izvucite ladicicu do graničnika.
3. Podignite prednju stranu i izvucite ladicicu.

Za umetanje ladicica ponovite prethodno navedene korake obrnutim redoslijedom.

Kontrola vlage

Pomoću klizača na poklopcu ladicice za povrće kontrolirajte vlažnost u ladicici.

Kako biste povećali vlažnost, pomaknite klizač udesno. Kako biste povećali vlažnost, pomaknite klizač ulijevo. Za spremanje povrća koristite visoku vlažnost, a za spremanje voća nisku vlažnost.

Zamrzavanje svježe hrane

Prostor za zamrzavanje pogodan je za zamrzavanje svježe hrane i dugotrajno skladištenje smrznute i duboko zamrznute hrane.

Maksimalna količina hrane koja se može zamrznuti bez dodavanja druge svježe hrane tijekom 24 sata navedena je na natpisnoj pločici (naljepnica se nalazi unutar uređaja).

SAVJETI I PREPORUKE

Savjeti za uštedu energije

- Zamrzivač: Originalna konfiguracija osigurava najučinkovitije korištenje energije.
- Hladnjak: Konfiguracija s ladicama u donjem dijelu uređaja, i ravnomjerno raspoređenim policama osiguravaju najefikasniju potrošnju energije. Položaj ladicica na vratima ne utječe na potrošnju energije.
- Nemojte često otvarati vrata ili ih ostavljati otvorena duže no što je potrebno.
- Zamrzivač: Što je hladnija postavka temperature, to je veća potrošnja energije.

- Hladnjak: Ne postavljajte previsoku temperaturu osim ako to zahtijevaju karakteristike hrane.
- Ako je temperatura okoline visoka i kontrola temperature postavljena na nisku temperaturu, a uređaj je potpuno napunjen, kompresor može raditi neprekidno, uzrokujući formiranje inja ili leda na isparivaču. U tom slučaju podesite kontrolu temperature na višu temperaturu kako bi se omogućilo automatsko odmrzavanje.
- Ne prekrivajte ventilacijske rešetke ili rupe.
- Osigurajte da prehrambeni proizvodi unutar uređaja omogućuju cirkulaciju

zraka kroz otvore u stražnjoj unutrašnjosti uređaja.

Rok trajanja za odjeljak zamrzivača

Vrsta jela	Rok trajanja (mjeseci)
Kruh	3
Voće (izuzev citrusa)	6 - 12
Povrće	8 - 10
Ostaci hrane bez mesa	1 - 2
Mliječna hrana:	
Maslac	6 - 9
Meki sir (npr. mozzarella)	3 - 4
Tvrđi sir (npr. parmezan, cheddar)	6
Plodovi mora:	
Masna riba (npr. losos, skuša)	2 - 3
Nemasna riba (npr. bakalar, ive-rak)	4 - 6
Škamp	12
Očišćenje školjke i dagnje	3 - 4
Kuhana riba	1 - 2
Meso:	
Perad	9 - 12
Govedina	6 - 12
Svinjetina	4 - 6
Janjetina	6 - 9
Kobasice	1 - 2
Šunka	1 - 2
Ostaci hrane s mesom	2 - 3

Savjeti za zamrzavanje

- Ne zamrzavajte boce ili limenke s tekućinom, posebno pića koja sadrže ugljični dioksid. Tijekom zamrzavanja mogu eksplodirati.

- Ne stavljajte vruću hranu u zamrzivač.
- Ne stavljajte svježju, nezamrznutu hranu neposredno pored već zamrznute hrane.
- Neposredno nakon vađenja iz zamrzivača ne jedite kockice leda, vodeni led ili ledene lizalice kako biste izbjegli ozebline.
- Odmrznutu hranu nemojte ponovno zamrzavati.

Savjeti za skladištenje zamrznute hrane

- Pri određivanju odgovarajuće temperature koja osigurava očuvanje smrznutih prehrambenih proizvoda temperatura je manja ili jednaka -18°C .
- Viša postavka temperature unutar uređaja može dovesti do kraćeg roka trajanja.
- Cijeli odjeljak zamrzivača pogodan je za skladištenje smrznutih prehrambenih proizvoda.
- Ostavite dovoljno prostora oko hrane kako bi se omogućilo slobodno cirkuliranje zraka.

Savjeti za hlađenje hrane

- Dobra postavka temperature koja osigurava očuvanje svježe hrane je temperatura manja ili jednaka $+4^{\circ}\text{C}$.
- Uvijek koristite zatvorene posude za tekućine i hranu kako biste izbjegli mirise ili neugodne mirise u odjeljku.
- Da biste izbjegli unakrsnu kontaminaciju kuhane i sirove hrane, prekrijte kuhanu hranu i odvojite je od sirove.
- Meso zamotajte u odgovarajuću ambalažu i stavite na staklenu policu iznad ladice za povrće.
- Odmrznite namirnice u hladnjaku.
- Ne stavljajte vruću hranu unutar uređaja.
- Očistite voće i povrće i stavite ih u namjensku ladicu (ladicu za povrće).
- Ne držite egzotično voće u hladnjaku.
- Ne držite povrće poput rajčica, krumpira, luka i češnjaka u hladnjaku.
- Zatvorite boce prije nego što ih stavite u hladnjak.

ODRŽAVANJE I ČIŠĆENJE

i Uređaj isključite iz električne mreže prije bilo kakvih radova na održavanju.

Prije prve uporabe očistite unutrašnjost i pri-bor toplom vodom i neutralnim sapunom, a

zatim osušite. Redovito čistite opremu i brtve na vratima.

Očistite upravljačku ploču vlažnom krpom i osušite je mekom krpom. Ne koristite nikakve deterdžente.

Nemojte koristiti oštre alate. Mogu ogrebat i površinu.

Redovito čistite otvor za odvod vode od odmrzavanja.

Odmrzavanje uređaja je automatsko.

i Ne perite pribor i dijelove uređaja u perilici posuđa.

RJEŠAVANJE PROBLEMA

Uređaj ne radi.

- Ispravno priključite utikač u utičnicu električne mreže.
- Uključite uređaj.
- Provjerite rade li prekidač i osigurač.

Temperatura uređaja nije zadovoljavajuća.

- Postavite temperaturu.
- Pravilno zatvorite vrata.

Uređaj se uključuje i isključuje.

- Pravilno zatvorite vrata.
- Provjerite brtvu vrata.

Uređaj je bučan ili vibrira.

- Poravnajte uređaj.
- Provjerite stražnju stranu uređaja. Pazite na to da ne dodiruje zid.

Voda kaplje po podu.

- Ispravno postavite posudu i cijev za vodu od odmrzavanja.

U zamrzivaču se stvara jak mraz.

- Pravilno zatvorite vrata.
- Provjerite otvore za zrak.

Bočne stijenke uređaja su vruće.

- To je sasvim normalno. Ako morate dodirnuti bočne ploče, upotrijebite rukavice otporne na toplinu.

Vrata se ne zatvaraju pravilno.

- Poravnajte uređaj.
- Pravilno okrenite vrata.
- Ispravno umetnite police.
- Provjerite brtvu vrata.

i Obratite se ovlaštenom servisnom centru ako problem i dalje postoji ili ako želite zamijeniti žarulju i brtve na vratima.

TEHNIČKI PODACI

Tehničke informacije nalaze se na natpisnoj pločici na unutarnjoj strani uređaja i na energetske naljepnici.

QR kod na energetske naljepnici isporučenoj s uređajem pruža internetsku poveznicu do podataka koji se odnose na performanse uređaja u EU EPREL bazi podataka. Energetske naljepnicu čuvajte za referencu zajedno s korisničkim priručnikom i svim ostalim dokumentima koji se isporučuju s ovim uređajem.

Iste informacije poput naziva modela i broja proizvoda, koje se nalaze na natpisnoj pločici uređaja, moguće je pronaći i u EPREL-u pomoću poveznice <https://eprel.ec.europa.eu>.

Za detaljne informacije o energetske naljepnici pogledajte poveznicu www.theenergylabel.eu.

INFORMACIJE ZA ISPITNE USTANOVE

Postavljanje i priprema uređaja za potvrdu bilo kojeg Eco dizajna (EcoDesign) mora biti u skladu s EN 62552 (EU). Zahtjevi ventilacije, dimenzije otvora i minimalne udaljenosti sa

stražnje strane moraju biti kako je navedeno u "Instalacija" ovog korisničkog priručnika. Za sve dodatne informacije, uključujući planove utovara, obratite se proizvođaču.

BRIGA O OKOLIŠU

Reciklirajte materijale sa simbolom . Ambalažu za recikliranje odložite u odgovarajuće spremnike. Pomozite u zaštiti okoliša i ljudskog zdravlja recikliranjem otpada od električnih i elektroničkih uređaja. Ne odlažite uređa-

je označene simbolom  s kućanskim otpadom. Vratite proizvod u lokalni pogon za reciklažu ili kontaktirajte nadležni ured za otpad i recikliranje.

OHUTUSTEAVE

Enne seadme paigaldamist ja kasutamist lugege kaasasolev juhend tähelepanelikult läbi. Tootja ei vastuta kehavigastuste ega varalise kahju eest, mis on tingitud paigaldus- või kasutusnõuete eiramisest. Hoidke kasutusjuhendit kindlas ja kättesaadavas kohas, et saaksite seda vajadusel vaadata.

Laste ja haavatavate inimeste turvalisus

- Vähemalt 8-aastased ja vanemad lapsed ning piiratud füüsiliste, sensorsete või vaimsete võimete või väheste kogemuste ja teadmistega isikud tohivad seda seadet kasutada järelevalve all või kui neid on õpetatud seadet ohutul viisil kasutama ja mõistma kaasnevaid ohte. 3 kuni 8 aasta vanustel lastel ning väga ulatuslike ja keerukate puuetega inimestel on lubatud seadet laadida ja maha laadida, kui neid on nõuetekohaselt juhendatud. Alla 3-aastased lapsed tuleks seadmest eemal hoi-

da, kui täiskasvanu nende tegevust ei jälgi.

- Tuleb jälgida, et lapsed ei mängiks seadmega.
- Lapsed ei tohi ilma järelevalveta seadet puhastada ega hooldustoiminguid läbi viia.
- Hoidke pakendimaterjal lastele kättesaamatus kohas ja kõrvaldage see nõuetekohaselt.

Üldine ohutus

- See seade on ette nähtud ainult toiduainete ja jookide säilitamiseks.
- See seade on ettenähtud kasutamiseks kodumajapidamise siseruumides.
- Seda seadet võib kasutada kontorites, hotellide külalistetubades, hommikusöögiga külalistetubades, talumajapidamistes ja muudes sarnastes majutusruumides, kui selline kasutamine ei ületa (keskmist) kodumajapidamise kasutuskorraldusi.
- Vältimaks toidu riknemist järgige järgmisi juhiseid:
 - ärge jätke ust liiga kauaks lahti;
 - puhastage regulaarselt toiduga kokkupuutuvaid

- pindu ning juurdepääsetavaid tühjendussüsteeme;
- hoidke külmikus värsket liha ja kala sobivates nõudes, nii et need ei puutuks kokku teiste toiduainetega.
 - HOIATUS: Hoidke ventilatsioonivad vabad nii eraldi seisval kui ka sisseehitatud seadmel.
 - HOIATUS: Ärge kasutage sulamisprotsessi kiirendamiseks mehhaanilisi ega mingeid muid vahendeid peale tootja soovitatud tarvikute.
 - HOIATUS: Vältige külmaainesüsteemi kahjustamist.
 - HOIATUS: Ärge kasutage toiduainete hoidmiseks ette nähtud kambrites elektrilisi seadmeid, kui need pole tootja soovitatud tüüpi.
 - Ärge kasutage seadme puhastamiseks veepihustit ega aurupuhastit.
 - Puhastage seadet pehme niiske lapiga. Kasutage ainult neutraalseid pesuaineid. Ärge kasutage abraasiivseid vahendeid, küürimiskäsnu, lahusteid ega metallesemeid.
 - Kui seade jääb pikaks ajaks tühjaks, lülitage see välja, sulatage, puhastage, kuivatage ja jätke uks lahti, et vältida seadme sisemuses hallituse tekkimist.
 - Ärge hoidke selles seadmes plahvatusohtlikke esemeid, näiteks tuleohtlikku propellenti sisaldavaid aerosoolballoone.
 - Kui toitejuhe on kahjustatud, laske see ohutuse mõttes välja vahetada tootja poolt, tema volitatud hooldekeskuses või kvalifitseeritud isiku poolt.

OHUTUSJUHISED

Paigaldamine

HOIATUS!

Seadet tohib paigaldada ainult kvalifitseeritud tehnik.

- Eemaldage kõik pakkematerjalid.
- Kahjustatud seadet ei tohi paigaldada ega kasutada.

- Järgige meie veebisaidil olevaid eraldi juhiseid seadme paigaldamise ja ukse ümberpööramise kohta.
- Kuna seade on raske, olge selle liigutamisel ettevaatlik. Kasutage töökindaid ja kinnisi jalanõusid.
- Veenduge, et seadme ümber on tagatud vaba õhuringlus.
- Esmakordsel paigaldamisel või ukse avamissuuna muutmisel oodake enne elektrivõrku ühendamist vähemalt 4 tundi.

- See on vajalik, et õli valguks kompressorisse tagasi.
- Enne mis tahes toimingute läbiviimist (nt ukse avamissuuna muutmine) eemaldage toitejuhe seinakontaktist.
- Ärge paigaldage seadet radiaatorite või pliitide, ahjude või pliidiplaatide lähedusse, välja arvatud juhul, kui paigaldusjuhistes on märgitud teisiti.
- Ärge jätke seadet vihma kätte.
- Ärge paigaldage seadet otsese päikesevalgusega kohta.
- Ärge paigaldage seda seadet liiga niiskesse või liiga külma kohta.
- Seadme teise kohta viimisel tõstke seda esiservast, et vältida pöranda kriimustamist.
- Seadme ukse ümberpööramise korral kaitske pörandat kriimustuste eest.

Elektriühendus

HOIATUS!

Tulekahju- ja elektrilöögioht.

HOIATUS!

Seadme paigaldamisel veenduge, et toitejuhe kulgeks vabalt ega oleks vigastatud.

HOIATUS!

Ärge kasutage harupistikuid ega pikendusjuhtmeid.

- Kontrollige, kas andmeplaadil olevad elektriandmed vastavad teie kohaliku vooluvõrgu näitajatele.
- Seade peab olema maandatud.
- Kasutage alati nõuetekohaselt paigaldatud elektriohutut pistikupesaga.
- Kui koduse toiteallika pistikupesaga pole maandatud, ühendage seade kehtivate eeskirjade kohaselt eraldi maandusega, konsulteerides kvalifitseeritud elektrikuga.
- Olge ettevaatlik, et mitte kahjustada elektrilisi osi (nt toitepistikut, toitejuhet, kompressorit). Elektriliste osade vahetamiseks pöörduge volitatud teeninduskeskuse või elektriku poole.
- Toitejuhe peab jääma toitepistikust allapoole.
- Ühendage toitepistik seinakontakti alles pärast paigalduse lõpuleviimist. Veenduge, et pärast paigaldamist säilib juurdepääs toitepistikule.

- Seadet vooluvõrgust eemaldades ärge tõmmake toitekaablist. Võtke alati kinni pistikust.

Kasutamine

HOIATUS!

Vigastuse, põletuse, elektrilöögi või tulekahjuoht!



Seade sisaldab tuleohtlikku gaasi (isobutaan (R600a)), mis on looduslik gaas, mille puudub oluline keskkonnamõju. Olge ettevaatlik, et te isobutaani sisaldavat külmutusainesüsteemi ei vigastaks.

- Ärge muutke seadme tehnilisi omadusi.
- See seade on ette nähtud kasutamiseks siseruumis, mille temperatuur on vahemikus 10°C kuni 38°C. Seadme nõuetekohane töötamine on tagatud ainult määratud temperatuurivahemikus.
- Ärge pange seadmesse muid elektriseadmeid (nt jäätisemasinat), kui see pole tootja poolt ette nähtud.
- Kui külmaainesüsteemil tekib kahjustusi, siis veenduge, et ruumis ei oleks leeki ega süüteallikaid. Õhutage ruum korralikult.
- Jälgige, et kuumad esemed ei puutuks vastu seadme plastpindu.
- Ärge asetage karastusjooke sügavkülmkambrisse. See tekitab joogianumas rõhku.
- Ärge hoidke seadmes tuleohtlikke gaase ega vedelikke.
- Ärge pange tuleohtlikke või tuleohtliku ainega märgunud esemeid seadmesse, selle lähedusse ega peale.
- Ärge katsuge kompressorit ega kondensaatorit. Need on kuumad.
- Ärge võtke sügavkülmkambrist toiduaineid ega puudutage neid, kui teie käed on märjad või niisked.
- Ärge külmutage juba ülessulatatud toiduaineid uuesti.
- Järgige külmutatud toiduainete pakenditel olevaid säilitamisjuhiseid.
- Enne toidu sügavkülmkambrisse panemist pakkige see mistahes toiduga kokkupuutuvasse materjali.
- Ärge laske toiduainetel kokku puutuda seadme sektsioonide sisesestega.

Sisevalgustus

HOIATUS!

Elektrilöögi oht.

- See toode sisaldab ühte või enamat energiatõhususe G klassi valgusallikat.
- Teave selles seadmes olevate lampide ja eraldi müüdavate varulampide kohta: Need lambid taluvad ka koduste majapidamisseadmete äärmuslikumaid tingimusi, näiteks temperatuuri, vibratsiooni, niiskust või on mõeldud edastama infot seadme tööoleku kohta. Need pole mõeldud kasutamiseks muudes rakendustes ega sobi ruumide valgustamiseks.

Hooldus ja puhastamine

⚠ HOIATUS!

Kehavigastuse või seadme kahjustamise oht.

- Enne hooldustoiminguid lülitage seade välja ja lahutage toitepistik pistikupesast.
- Selle seadme jahutussüsteem sisaldab süsivesinikke. Süsteemi tohib hooldada ja laadida ainult kvalifitseeritud tehnik.

Hooldus

- Seadme parandamiseks võtke ühendust volitatud teeninduskeskusega. Kasutage ainult originaalvaruosi.
- Pidage meeles, et kui olete parandanud seadet ise või lasknud seda teha ebapädeval isikul, võib see kahjustada seadme ohutust ja muuta garantii kehtetuks.

- Pärast mudeli tootmise lõpetamist on 7 aasta jooksul saadaval järgmised varuosad: termostaadid, temperatuuriandurid, trükkplaadid, valgusallikad, uksekäepidemed, uksehinged, küpsetusplaadid ja korvid. Uksetihendid on saadaval vähemalt 10 aasta jooksul pärast mudeli tootmise lõpetamist. Kestus võib teie riigis olla pikem. Lisateabe saamiseks vaadake meie veebisaiti.
- Pidage meeles, et mõned varuosad on saadaval ainult ametlikele parandajatele ning et mõned varuosad ei pruugi kõigile mudelitele sobida.

Jäätmekäitlus

⚠ HOIATUS!

Vigastus- või lämbumisohu.

- Eemaldage seade vooluvõrgust.
- Lõigake toitekaabel seadme küljest lahti ja visake ära.
- Eemaldage uksekäepide, et vältida laste ja loomade seadmesse lõksujäämist.
- Selle seadme külmutusagensi süsteem ja isolatsioonimaterjalid on osoonisõbralikud.
- Isolatsioonivaht sisaldab tuleohtlikku gaasi. Seadme õige kõrvaldamise kohta saate täpsemaid juhiseid kohalikust omavalitsusest.
- Ärge vigastage soojusvaheti läheduses paiknevat jahutusüksust.

JUHTPANEEL

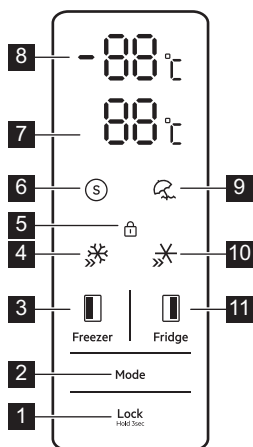

- 1 Lock-nupp**
Juhtpaneeli lukustamiseks või avamiseks vajutage ja hoidke nuppu 3 sekundit allavajutatuna. Süttib luku indikaator. Kui juhtpaneel on lukustatud, ei saa seadeid muuta.
- 2 Mode-nupp**
Vajutage nuppu, et aktiveerida režiim Smart, Holiday, QuickChill või QuickFreeze.
- 3 Nupp sügavkülmiku tsoon**
Sügavkülmiku temperatuuri valimise nupp. Temperatuurivahemik: -14°C – -22°C.
- 4 Režiimi QuickFreeze indikaator**
Süttib, kui funktsioon on aktiivne.
- 5 Indikaator Lock**
Süttib, kui funktsioon on aktiivne.
- 6 Režiimi Smart indikaator**

Süttib, kui funktsioon on aktiivne.

- 7** **Külmikutsooni** temperatuurinäidik
See näitab temperatuuri seadistust külmikus.
- 8** **Sügavkülmikutsooni** temperatuurinäidik
See näitab temperatuuri seadistust sügavkülmikus.
- 9** Indikaator **Holiday**
Süttib, kui funktsioon on aktiivne.
- 10** Režiimi **QuickChill** indikaator
Süttib, kui funktsioon on aktiivne.
- 11** **Külmikutsooni** nupp
Vajutage nuppu, et valida temperatuur külmikus. Temperatuurivahemik: 2°C – 8°C.

Režiim Smart

Selles režiimis kohandab seade automaatselt oma jahutusvõimsust vastavalt ümbritsevale temperatuurile, et optimeerida energiakasutust ja säilitada stabiilsed hoiutingimused.

Vajutage nuppu Mode, et režiim aktiveerida. Smart Režiimi indikaator süttib. Vajutage uuesti nuppu Mode režiimi väljalülitamiseks.

Selle režiimi ajal ei ole võimalik temperatuuri käsitsi reguleerida.

Holiday funktsioon

Aktiveerige see režiim, et vähendada energiatarbimist pikema mittekasutatamata perioodidel. Aktiveerimiseks vajutage nuppu Mode, kuni süttib indikaator Holiday. Külmikukamber on seatud temperatuurile 17°C. Sügavkülmik säilitab eelmise temperatuuriseadistuse.

Deaktiveerimiseks vajutage nuppu Mode. Seade naaseb eelmisele temperatuuriseadistusele.

- ① Enne funktsiooni aktiveerimist eemalda ge külmkapist kogu toit.

QuickChill

Kasutage funktsiooni QuickChill toidu kiireks jahutamiseks ja selle kauem värskena hoidmiseks. Vajutage nuppu Mode, kuni süttib indikaator QuickChill. Temperatuur on seadistatud väärtusele 2°C.

Deaktiveerimiseks vajutage nuppu Mode. Funktsioon lülitub pärast 2,5 tundi automaatselt välja ja taastab eelmise temperatuuriseade.

QuickFreeze

Aktiveeri see funktsioon külmutamise kiirendamiseks. Vajutage nuppu Mode, kuni süttib indikaator QuickFreeze. Sügavkülmiku temperatuur seadistub väärtusele -25°C.

Deaktiveerimiseks vajutage nuppu Mode. Funktsioon lülitub pärast 50 tundi automaatselt välja ja taastab eelmise temperatuuriseade.

Ukse avamise alarm

Kui seadme uks jäetakse lahti kauemaks kui 1 minutiks, aktiveerub helisignaali. Sisemine LED valgustus kustub 10 minuti pärast automaatselt.

Alarmi väljalülitamiseks sulgege uks.

IGAPÄEVANE KASUTAMINE

- ① Varustus on mudeliti erinev.

Riilite paigutamine

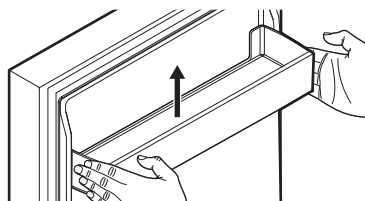
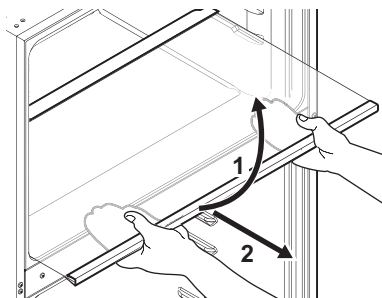

- ① Käsitsege klaasosasid ja uksekaste ettevaatlikult. Ärge kriimustage, seadke pinge alla ega laske neil kokku puutuda järskude temperatuurimuutustega. Ärge peske klaasosasid nõudepesumasinas.

Sahtlite eemaldamine

Sahtlite eemaldamiseks:

1. Avage uks täielikult.
2. Tõmmake sahtel välja, kuni see peatub.
3. Tõstke esiosa üles ja libistage sahtel välja.

Sahtlite paigaldamiseks tehke ülaltoodud sammud vastupidises järjekorras.

Niiskuskontroll

Kasutage puu- ja köögiviljasahtli kattel asuvat liugurit puu- ja köögiviljasahtli niiskuse reguleerimiseks.

Niiskuse suurendamiseks liigutage liugurit paremale. Niiskuse vähendamiseks liigutage liu-

gurit vasakule. Köögiviljade hoidmiseks kasutage kõrget õhuniiskust ja puuviljade säilitamiseks madalat õhuniiskust.

Värske toidu külmutamine

Sügavkülmassektsoon on ette nähtud värske toidu külmutamiseks ning sügavkülmutatud ja külmutatud toiduainete pikaajaliseks säilitamiseks.

Maksimaalne toidu kogus, mida uusi toiduaineid lisamata 24 tunni jooksul külmutada saab, on toodud seadme siseküljel asuval andmesildil.

NÕUANDED JA SOOVITUSED

Näpunäiteid energia säästmiseks

- Sügavkülmik: Esialgne konfiguratsioon tagab kõige tõhusama energiakasutuse.
- Külmik Kõige efektiivsem energiakasutus on tagatud sellega, kui sahtlid paiknevad seadme allosas ja riiulid on paigutatud ühtlaste vahedega. Ukseriulite paigutus energiatarbimist ei mõjuta.
- Ärge avage ust sageli ega jätke seda lahti kauemaks kui vaja.
- Sügavkülmik: Mida madalamaks on temperatuur seatud, seda suurem on energiatarbimine.
- Külmik Ärge seadke liiga kõrget temperatuuri, välja arvatud juhul, kui seda nõuavad toiduaine omadused.
- Kui seade on täis ja seda ümbritsev temperatuur on kõrge või temperatuur on seatud madalaks, võib kompressor pidevalt töötada, põhjustades hämmatise või jää tekkimist aurustil. Sellisel juhul seadke temperatuur kõrgemaks, et võimaldada automaatsulatust ja sel viisil energiat kokku hoida.
- Ärge katke ventilatsiooniavasid ega -võret kinni.
- Jälgige, et seadmes olevad toiduained oleks paigutatud nii, et õhk saaks seadme tagaosas olevate vastavate õhuavade kaudu liikuda.

Säilivusaeg sügavkülmassektsoonis

Toiduaine tüüp	Säilivusaeg (kuud)
Sai	3
Puuviljad (välja arvatud tsitruselised)	6 - 12

Toiduaine tüüp	Säilivusaeg (kuud)
Köögiviljad	8 - 10
Järelejäänud toit, lihata	1 - 2
Piimatooted	
Või	6 - 9
Pehme juust (nt mozzarella)	3 - 4
Kõva juust (nt parmesan, tšedar)	6
Mereannid	
Rasvane kala (nt lõhe, makrell)	2 - 3
Lahja kala (nt tursk, lest)	4 - 6
Krevetid	12
Puhastatud merekarbid ja rannakarbid	3 - 4
Küpsetatud kala	1 - 2
Liha	
Linnuliha	9 - 12
Veiseliha	6 - 12
Sealiha	4 - 6
Lambaliha	6 - 9
Vorst	1 - 2
Sink	1 - 2
Järelejäänud toit, lihaga	2 - 3

Nõuanded külmutamiseks

- Ärge külmutage vedelikke sisaldavaid pudeleid, eriti aga süsihappegaasiga

jooke. Need võivad külmutamise ajal plahvatada.

- Ärge pange sügavkülmkambrisse sooja toitu.
- Ärge asetage värsket külmutamata toitu otse juba külmutatud toidu kõrvale.
- Külmakahjustuste ärahoidmiseks ärge sööge jääkuubikuid, mahla jääd või jääkomme kohe pärast sügavkülmikust väljavõtmist.
- Sulatatud toitu ei tohi uuesti külmutada.

Näpunäiteid külmutatud toiduainete säilitamiseks

- Sobivaim temperatuur, mis tagab külmutatud toiduainete säilimise, on madalam või võrdne temperatuuriga -18°C .
- Kõrgem temperatuur külmikus võib toidu säilivusaega lühendada.
- Külmutatud toiduainete säilitamiseks sobib kogu sügavkülmikuseksioon.
- Jätke toiduainete ümber veidi vaba ruumi, et õhk pääseks vabalt liikuma.

Näpunäiteid toidu säilitamiseks külmikus

- Temperatuuriseadistus, mis tagab värsket toidu säilimise, on väiksem või võrdne temperatuuriga $+4^{\circ}\text{C}$.

- Häiriava lõhna vältimiseks tuleb nii vedelikke kui ka muid toiduaineid säilitada külmikus suletud anumates.
- Toorete toiduainete ja valmistoidu ristsaastumise ärahoidmiseks katke valmistoit kinni ja hoidke seda tooretest toiduainetest eraldi.
- Pakendage liha sobivasse pakendisse ja pange köögiviljasahkli kohal olevale klaasriiulile.
- Sulatage külmikus olevad toiduained.
- Ärge pange külmikusse sooja toitu.
- Puhastage puu- ja köögiviljad ning asetage spetsiaalsesse sahtlisse (juurviljasahtel).
- Ärge hoidke külmikus eksootilisi puuvilju.
- Külmikus ei tohiks hoida selliseid köögivilju nagu tomatid, kartulid, sibulad ja küüslauk.
- Sulgege pudelid enne külmikusse panemist.

PUHASTAMINE JA HOOLDUS

i Enne mistahes hooldustööde läbiviimist lülitage seade välja.

Enne esmakordset kasutamist puhastage sisemus ja tarvikud leige vee ja neutraalse seebiga, seejärel kuivatage. Puhastage seadmed ja ukse tihendid regulaarselt.

Puhastage juhtpaneel niiske lapiga ja kuivatage pehme lapiga. Ärge kasutage mistahes pesuaineid.

Ärge kasutage teravaid tööriistu. Need võivad pinda kriimustada.

Puhastage regulaarselt sulatamise äravooluava.

Seadme sulatamine toimub automaatselt.

i Ärge peske tarvikuid ja seadme osi nõudepesumasinas.

TÕRKEOTSING

Seade ei tööta.

- Ühendage pistik nõuetekohaselt pistikupesaga.
- Lülitage seade sisse.
- Kontrollige, kas kaitselüliti ja kaitse töötavad.

Seadme temperatuur ei ole rahuldav.

- Reguleerige temperatuuri.

- Sulgege uks korralikult.

Seade lülitub sisse ja välja.

- Sulgege uks korralikult.
- Kontrollige ukse tihendit.

Seade tekitab müra või vibreerib.

- Loodige seade.

- Kontrollige seadme tagaosa. Veenduge, et see ei puudutaks seina.

Vesi tilgub põrandale.

- Paigutage sulatamisvee kogumisalus ja toru õigesti.

Külmikus tekib tugev härmatis.

- Sulgege uks korralikult.
- Kontrollige õhu väljalaskeavasid.

Seadme külgseinad on kuumad.

- See on normaalne. Kasutage kuumakindlaid kindaid, kui peate külgpaneele puudutama.

Uks ei sulgu korralikult.

- Loodige seade.
- Muutke ukse avamissuunda õigesti.
- Paigaldage riivid õigesti.
- Kontrollige ukse tihendit.

❗ Kui probleem püsib või lambid ja uksetihendid vajavad vahetamist, võtke ühendust volitatud teeninduskeskusega.

TEHNILISED ANDMED

Tehnilised andmed asuvad seadme siseküljel oleval andmesildil ning energiamärgisel.

Seadme energiamärgisel olevalt QR-koodilt leiata veebilinki teabele, mis on seotud selle seadme jõudlusele vastavalt EL EPREL-i andmebaasis kirjeldatule. Hoidke energiamärgis alles koos kasutusjuhendiga ja kõigi muude dokumentidega, mis seadmega kaasnesid.

Sama teavet EPREL-is on võimalik leida ka lingilt <https://eprel.ec.europa.eu>, kasutades mudeli nime ja tootenumbrit, mis on toodud andmesildil.

Täpsemat teavet energiamärgisel toodud andmete kohta leiata aadressilt www.theenergylabel.eu.

TEAVE KATSEASUTUSTELE

Selle seadme paigaldamine ja ettevalmistamine ökodisaini kinnituse saamiseks peab vastama normile EN 62552 (EU). Ventilatsiooninõuded, paigaldusniši mõõtmed ja mini-

maalne kaugus tagaseinast on toodud käesoleva kasutusjuhendi jaotises „Paigaldamine“. Lisateavet (sh infot täitmise kohta) saate tootjalt.

KESKKONNAASPEKTID

Ringlussevõttu tuleb saata materjalid, millel on sümbol . Ringlussevõtuks pange pakend vastavatesse konteineritesse. Aidake hoida keskkonda ja inimeste tervist ning suunake elektri- ja elektroonikaseadmete jäät-

med ringlusse. Ärge visake ära seadmeid, mis on tähistatud sümboliga  majapidamisjätmete hulka. Viige seade kohalikku jäätmesortimispunkti või pöörduge abi saamiseks kohalikku omavalitsusse.

CONSIGNES DE SÉCURITÉ

Avant d'installer et d'utiliser cet appareil, lisez soigneusement les instructions fournies. Le fabricant ne pourra pas être tenu responsable des blessures et dégâts résultant d'une mauvaise installation ou utilisation. Conservez toujours les instructions dans un lieu sûr et accessible pour vous y référer ultérieurement.

Sécurité des enfants et des personnes vulnérables

- Cet appareil peut être utilisé par des enfants âgés d'au moins 8 ans et par des personnes ayant des capacités physiques, sensorielles ou mentales réduites ou dénuées d'expérience ou de connaissance, s'ils sont correctement surveillés ou si des instructions relatives à l'utilisation de l'appareil en toute sécurité leur ont été données et s'ils comprennent les risques encourus. Les enfants de 3 à 8 ans et les personnes atteintes de handicaps graves ou très

lourds peuvent charger et décharger l'appareil à condition qu'ils aient reçu des instructions appropriées. Les enfants de moins de 3 ans doivent être tenus à l'écart de l'appareil, à moins d'être surveillés en permanence.

- Veillez à ce que les enfants ne jouent pas avec l'appareil.
- Le nettoyage et l'entretien par l'utilisateur ne doivent pas être effectués par des enfants sans surveillance.
- Ne laissez pas les emballages à la portée des enfants et jetez-les convenablement.

Sécurité générale

- Cet appareil sert uniquement à stocker des aliments et des boissons.
- Cet appareil est conçu pour un usage domestique ménager, dans un environnement intérieur.
- Cet appareil peut être utilisé dans les bureaux, les chambres d'hôtel, les chambres d'hôtes, les maisons d'hôtes de ferme et d'autres hébergements si-

milaires lorsque cette utilisation ne dépasse pas le niveau (moyen) de l'utilisation domestique.

- Pour éviter la contamination des aliments, respectez les instructions suivantes :
 - n'ouvrez pas la porte pendant de longues durées ;
 - nettoyez régulièrement les surfaces pouvant être en contact avec les aliments et les systèmes d'évacuation accessibles ;
 - conservez la viande et le poisson crus dans des récipients appropriés dans le réfrigérateur, afin qu'ils ne soient pas en contact ou ne coulent pas sur d'autres aliments.
- AVERTISSEMENT : Veillez à ce que les orifices de ventilation situés dans l'enceinte de l'appareil ou la structure intégrée ne soient pas obstrués.
- AVERTISSEMENT : N'utilisez aucun dispositif mécanique ou autre pour accélérer le processus de dégivrage, outre ceux recommandés par le fabricant.

- AVERTISSEMENT : Veillez à ne pas endommager le circuit réfrigérant.
- AVERTISSEMENT : N'utilisez pas d'appareils électriques à l'intérieur des compartiments de conservation des aliments de l'appareil, sauf s'ils sont du type recommandé par le fabricant.
- Ne pulvérisez pas d'eau ni de vapeur pour nettoyer l'appareil.
- Nettoyez l'appareil avec un chiffon doux et humide. Utilisez uniquement des produits de lavage neutres. N'utilisez pas de produits abrasifs, de tampons à récurer, de solvants ou d'objets métalliques.
- Si l'appareil est vide pendant une longue durée, éteignez-le, dégivrez-le, nettoyez-le, séchez-le et laissez la porte ouverte pour empêcher le développement de moisissure dans l'appareil.
- Ne conservez aucune substance explosive dans cet appareil, comme des aérosols contenant un produit inflammable.
- Si le câble d'alimentation est endommagé, il doit être remplacé par le fabricant, son service après-vente ou

par un professionnel qualifié afin d'éviter un danger.

CONSIGNES DE SÉCURITÉ

Installation

AVERTISSEMENT!

L'appareil doit être installé uniquement par un professionnel qualifié.

- Retirez l'intégralité de l'emballage.
- N'installez pas et ne branchez pas un appareil endommagé.
- Suivez les instructions séparées pour l'installation de l'appareil et l'inversion de la porte disponibles sur notre site Web.
- Soyez toujours vigilants lorsque vous déplacez l'appareil car il est lourd. Utilisez toujours des gants de sécurité et des chaussures fermées.
- Assurez-vous que l'air puisse circuler autour de l'appareil.
- Lors de la première installation ou après avoir inversé la porte, attendez au moins 4 heures avant de brancher l'appareil sur le secteur. Cela permet à l'huile de refouler dans le compresseur.
- Avant toute opération sur l'appareil (par ex. inversion de la porte), débranchez la fiche de la prise de courant.
- N'installez pas l'appareil à proximité d'un radiateur ou d'une cuisinière, d'un four ou d'une table de cuisson, sauf indication contraire dans les instructions d'installation.
- N'exposez pas l'appareil à la pluie.
- N'installez pas l'appareil dans un endroit exposé à la lumière directe du soleil.
- N'installez pas l'appareil dans une pièce trop humide ou trop froide.
- Lorsque vous déplacez l'appareil, veillez à le soulever par l'avant pour éviter d'érafler le sol.
- Protégez le sol des rayures lorsque vous inversez la porte de l'appareil.

Branchement électrique

AVERTISSEMENT!

Risque d'incendie ou d'électrocution.

AVERTISSEMENT!

Lorsque vous installez l'appareil, assurez-vous que le câble d'alimentation n'est pas coincé ou endommagé.

AVERTISSEMENT!

N'utilisez pas d'adaptateurs multiprises et de rallonges.

- Assurez-vous que les paramètres figurant sur la plaque signalétique correspondent aux données électriques nominale de l'alimentation secteur.
- L'appareil doit être relié à la terre.
- Utilisez toujours une prise de courant de sécurité correctement installée.
- Si la prise d'alimentation électrique domestique n'est pas reliée à la terre, branchez l'appareil à une prise de terre séparée conformément aux réglementations en vigueur, en vous adressant à un électricien qualifié.
- Veillez à ne pas endommager les composants électriques (comme par exemple, la fiche secteur, le câble d'alimentation ou le compresseur). Contactez le service après-vente agréé ou un électricien pour changer les composants électriques.
- Le câble d'alimentation doit rester au-dessous du niveau de la prise secteur.
- Ne branchez la fiche secteur dans la prise secteur qu'à la fin de l'installation. Assurez-vous que la prise secteur est accessible après l'installation.
- Ne tirez pas sur le câble secteur pour débrancher l'appareil. Tirez toujours sur la fiche de la prise secteur.

Utilisation

AVERTISSEMENT!

Risque de blessures, de brûlures, d'électrocution ou d'incendie.



L'appareil contient un gaz inflammable, l'isobutane (R600a), un gaz naturel ayant un niveau élevé de compatibilité environnemen-

tale. Veillez à ne pas endommager le circuit frigorifique contenant de l'isobutane.

- Ne modifiez pas les spécifications de cet appareil.
- Cet appareil est destiné à être utilisé à une température ambiante comprise entre 10°C et 38°C. Le fonctionnement correct de l'appareil ne peut être garanti que dans la plage de température spécifiée.
- Ne placez aucun appareil électrique (comme par exemple, une sorbetière) dans l'appareil si cela n'est pas autorisé par le fabricant.
- Si le circuit frigorifique est endommagé, assurez-vous de l'absence de flammes et de sources d'ignition dans la pièce. Aérez la pièce.
- Évitez tout contact d'éléments chauds avec les parties en plastique de l'appareil.
- Ne placez jamais de boissons gazeuses dans le congélateur. Cela engendrerait une pression sur le récipient de la boisson.
- Ne stockez jamais de gaz ou de liquide inflammable dans l'appareil.
- Ne placez pas de produits inflammables ou d'éléments imbibés de produits inflammables à l'intérieur, à proximité ou au-dessus de l'appareil.
- Ne touchez ni le compresseur, ni le condenseur. Ils sont chauds.
- Ne retirez pas et ne touchez pas les éléments du compartiment congélateur avec les mains mouillées.
- Ne recongelez jamais un aliment qui a été décongelé.
- Respectez les instructions de stockage figurant sur l'emballage des aliments surgelés.
- Emballez les aliments dans un emballage adapté au contact avec des aliments avant de les placer dans le compartiment congélateur.
- Ne laissez pas les aliments entrer en contact avec les parois intérieures des compartiments de l'appareil.

Éclairage interne

AVERTISSEMENT!

Risque d'électrocution.

- Ce produit contient une ou plusieurs sources lumineuses de classe d'efficacité énergétique G.
- Concernant la/les lampe(s) à l'intérieur de ce produit et les lampes de rechange vendues séparément : Ces lampes sont

conçues pour résister à des conditions physiques extrêmes dans les appareils électroménagers, telles que la température, les vibrations, l'humidité, ou sont conçues pour signaler des informations sur le statut opérationnel de l'appareil. Elles ne sont pas destinées à être utilisées dans d'autres applications et ne conviennent pas à l'éclairage des pièces d'un logement.

Entretien et nettoyage

AVERTISSEMENT!

Risque de blessure ou de dommages matériels.

- Avant toute opération d'entretien, désactivez l'appareil et débranchez la fiche secteur.
- Cet appareil contient des hydrocarbures dans son circuit de réfrigération. L'entretien et la recharge de l'unité doivent être effectués par un professionnel qualifié.

Service

- Pour réparer l'appareil, contactez le service après-vente agréé. Utilisez uniquement des pièces de rechange d'origine.
- Veuillez noter qu'une autoréparation ou une réparation non professionnelle peuvent avoir des conséquences sur la sécurité et annuler la garantie.
- Les pièces détachées suivantes sont disponibles pendant au moins 7 ans après l'arrêt du modèle : thermostats, capteurs de température, cartes circuits imprimées, sources lumineuses, poignées de portes, charnières de portes, plaques et balconnets. Les joints de porte sont disponibles pendant au moins 10 ans après l'arrêt du modèle. Cette durée peut être plus longue dans certains pays. Pour plus d'informations, rendez-vous sur notre site internet.
- Veuillez noter que certaines de ces pièces détachées ne sont disponibles qu'auprès de réparateurs professionnels et que toutes les pièces détachées ne sont pas adaptées à tous les modèles.

Mise au rebut

AVERTISSEMENT!

Risque de blessure ou d'asphyxie.

- Débranchez l'appareil de l'alimentation électrique.
- Coupez le câble d'alimentation et mettez-le au rebut.
- Retirez la porte pour empêcher les enfants et les animaux de s'enfermer dans l'appareil.
- Le circuit frigorifique et les matériaux d'isolation de cet appareil préservent la couche d'ozone.
- La mousse isolante contient un gaz inflammable. Contactez votre service municipal pour obtenir des informations sur la marche à suivre pour mettre l'appareil au rebut.
- N'endommagez pas la partie du circuit de réfrigération située à proximité du condenseur thermique.

BANDEAU DE COMMANDE

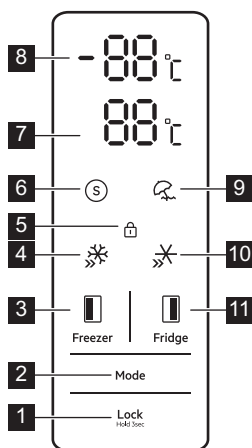

- 1** Bouton **Lock**
Appuyez sur la touche et maintenez-la enfoncée pendant 3 secondes pour verrouiller ou déverrouiller le panneau de commande. Le voyant Lock s'allume. Lorsque le bandeau de commande est verrouillé, les réglages ne peuvent pas être modifiés.
- 2** Bouton **Mode**
Appuyez sur le bouton pour activer le mode Smart, Holiday, QuickChill ou QuickFreeze.
- 3** Bouton **Zone congélateur**
Appuyez sur le bouton pour régler la température dans le compartiment congélateur. Plage de températures : -14°C – -22°C.
- 4** Voyant du mode **QuickFreeze**
Il s'allume lorsque la fonction est active.
- 5** Voyant **Lock**
Il s'allume lorsque la fonction est active.
- 6** Voyant du mode **Smart**
Il s'allume lorsque la fonction est active.

- 7** Affichage de la température de la **zone réfrigérateur**
Il affiche le réglage de la température dans le compartiment de réfrigérateur.
- 8** Affichage de la température de la **zone congélateur**
Il affiche le réglage de la température dans le compartiment de congélation.
- 9** Voyant **Holiday**
Il s'allume lorsque la fonction est active.
- 10** Voyant du mode **QuickChill**
Il s'allume lorsque la fonction est active.
- 11** Bouton **Zone réfrigérateur**
Appuyez sur le bouton pour régler la température dans le compartiment réfrigérateur. Plage de températures : 2°C – 8°C.

Mode Smart

Dans ce mode, l'appareil ajuste automatiquement sa puissance de refroidissement en fonction de la température ambiante afin d'optimiser la consommation d'énergie et de maintenir des conditions de stockage stables.

Appuyez sur le bouton Mode pour activer le mode. Le voyant du mode Smart s'allume. Veuillez appuyer à nouveau sur le bouton Mode pour désactiver le mode.

Il n'est pas possible de régler manuellement la température dans ce mode.

Holiday fonction

Activez ce mode pour réduire la consommation d'énergie pendant de longues périodes de non-utilisation. Pour activer, appuyez sur le bouton Mode jusqu'à ce que le voyant Holiday s'allume. La température du compartiment réfrigérateur est réglée sur 17°C. Le compartiment congélateur conserve la configuration de température précédente.

Pour désactiver, appuyez sur le bouton Mode. L'appareil revient à la configuration de température précédente.

❗ Retirez tous les aliments du compartiment réfrigérateur avant d'activer la fonction.

QuickChill

Utilisez la fonction QuickChill pour refroidir plus rapidement les aliments et les conserver plus longtemps. Appuyez sur le bouton Mode jusqu'à ce que le voyant QuickChill s'allume. La température passe à 2°C.

Pour désactiver, appuyez sur le bouton Mode. La fonction s'éteint automatiquement au bout de 2,5 heures et rétablit la configuration de température précédente.

QuickFreeze

Activez cette fonction pour accélérer la congélation. Appuyez sur le bouton Mode jusqu'à ce que le voyant QuickFreeze s'allume. La température du congélateur est réglée sur -25°C.

Pour désactiver, appuyez sur le bouton Mode. La fonction s'éteint automatiquement au bout de 50 heures et rétablit la configuration de température précédente.

Alarme porte ouverte

Si la porte de l'appareil est laissée ouverte pendant plus de 1 minute, le son alarme se déclenche. L'éclairage LED interne s'éteint automatiquement après 10 minutes.

Pour désactiver l'alarme, fermez la porte.

UTILISATION QUOTIDIENNE

❗ L'équipement varie selon le modèle.

Positionnement des étagères

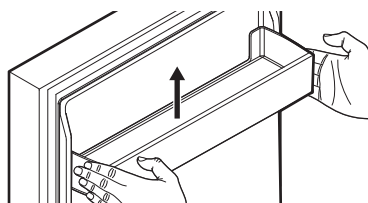
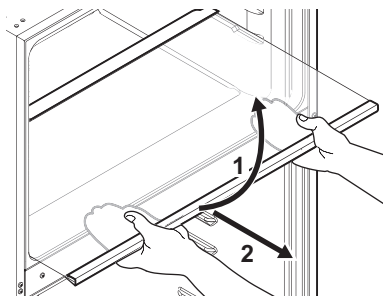

❗ Manipulez les pièces en verre et les bacs de porte avec précaution. Évitez de les rayer, de les soumettre à des contraintes ou de les exposer à des changements brusques de température. Ne passez pas les pièces en verre au lave-vaisselle.

Retrait des tiroirs

Pour retirer les tiroirs :

1. Ouvrez complètement la porte.
2. Tirez le bac jusqu'à la butée.
3. Soulevez l'avant et faites glisser le tiroir vers l'extérieur.

Pour installer les tiroirs, inversez les étapes ci-dessus.

Contrôle de l'humidité

Veuillez utiliser le curseur situé sur le couvercle du bac à légumes pour régler le niveau d'humidité à l'intérieur de celui-ci.

Pour augmenter l'humidité, déplacez le curseur vers la droite. Pour réduire l'humidité, déplacez le curseur vers la gauche. Utilisez un taux d'humidité élevé pour conserver les légumes, et faible pour conserver les fruits.

Congeler des aliments frais

Le compartiment du congélateur est parfait pour congeler des denrées fraîches et conserver à long terme des aliments surgelés ou congelés.

La quantité maximale d'aliments pouvant être congelés, sans ajouter d'autres aliments frais pendant 24 heures, figure sur la plaque signalétique (étiquette située à l'intérieur de l'appareil).

CONSEILS

Conseils pour économiser l'énergie

- Congélateur : La configuration d'origine garantit l'utilisation la plus efficace de l'énergie.
- Réfrigérateur : L'utilisation la plus efficace de l'énergie est assurée dans la configuration avec les bacs dans la partie inférieure de l'appareil et les clayettes réparties uniformément. La position des compartiments de porte n'affecte pas la consommation d'énergie.
- Évitez d'ouvrir fréquemment la porte et ne la laissez ouverte que le temps nécessaire.
- Congélateur : Plus le réglage de la température est bas, plus la consommation électrique est élevée.
- Réfrigérateur : Ne réglez pas une température trop élevée, sauf si cela est requis par les caractéristiques des aliments.
- Si la température ambiante est élevée, que le thermostat est réglé sur une température basse et que l'appareil est plein, le compresseur fonctionne en régime continu, ce qui provoque une formation de givre ou de glace sur l'évaporateur. Dans ce cas, réglez le thermostat sur une température plus élevée pour permettre le dégivrage automatique.
- Ne couvrez pas les grilles ou les orifices de ventilation.
- Assurez-vous que les produits alimentaires à l'intérieur de l'appareil permettent la circulation de l'air par les orifices à l'arrière de l'intérieur de l'appareil.

Durée de conservation pour le compartiment du congélateur

Type d'aliment	Durée de conservation (mois)
Pain	3
Fruits (sauf agrumes)	6 - 12
Légumes	8 - 10
Restes (sans viande)	1 - 2

Type d'aliment	Durée de conservation (mois)
Produits laitiers :	
Beurre	6 - 9
Fromage à pâte molle (p. ex., mozzarella)	3 - 4
Fromage à pâte dure (p. ex., parmesan, cheddar)	6
Fruits de mer :	
Poisson gras (p. ex., saumon, maquereau)	2 - 3
Poisson maigre (p. ex., cabillaud, limande)	4 - 6
Crevettes	12
Palourdes et moules décortiquées	3 - 4
Poisson cuit	1 - 2
Viande :	
Volaille	9 - 12
Bœuf	6 - 12
Porc	4 - 6
Agneau	6 - 9
Saucisse	1 - 2
Jambon	1 - 2
Restes (avec viande)	2 - 3

Conseils pour la congélation

- Ne congelez pas des bouteilles ou des canettes avec des liquides, en particulier des boissons contenant du dioxyde de carbone. Elles pourraient exploser pendant la congélation.
- Ne placez pas d'aliments chauds dans le compartiment congélateur.
- Ne placez pas d'aliments frais non congelés directement à côté d'aliments déjà congelés.
- Ne mangez pas les glaçons, les glaces à l'eau ou les bâtonnets glacés dès leur sortie du congélateur. Vous risquez des gelures.

- Ne recongelez pas des aliments décongelés.

Conseils pour le stockage des plats surgelés

- Un bon réglage de température qui garantit la conservation des produits alimentaires congelés est une température inférieure ou égale à -18°C.
- Un réglage de température plus élevé à l'intérieur de l'appareil peut entraîner une durée de conservation plus courte.
- L'ensemble du compartiment du congélateur est adapté à la conservation de produits alimentaires congelés.
- Laissez suffisamment d'espace autour des aliments pour permettre à l'air de circuler librement.

Conseils pour la réfrigération des aliments

- Un bon réglage de température qui garantit la conservation des aliments frais est une température inférieure ou égale à +4°C.

- Utilisez toujours des récipients fermés pour les liquides et les aliments afin d'éviter les saveurs ou les odeurs dans le compartiment.
- Pour éviter la contamination croisée entre les aliments cuits et les aliments crus, couvrez les aliments cuits et séparez-les des aliments crus.
- Enveloppez et placez la viande sur la clayette en verre au-dessus du bac à légumes.
- Décongelez les aliments à l'intérieur du réfrigérateur.
- N'insérez pas d'aliments chauds dans l'appareil.
- Nettoyez les fruits et légumes et placez-les dans un bac dédié (bac à légumes).
- Ne conservez pas les fruits exotiques au réfrigérateur.
- Ne conservez pas au réfrigérateur les légumes tels que les tomates, les pommes de terre, les oignons et l'ail.
- Fermez les bouteilles avant de les mettre au réfrigérateur.

ENTRETIEN ET NETTOYAGE

i Débranchez l'appareil avant toute opération d'entretien.

Avant la première utilisation, nettoyez l'intérieur et les accessoires à l'eau tiède et au savon neutre, puis séchez. Nettoyez régulièrement l'équipement et les joints de porte.

Nettoyez le bandeau de commande avec un chiffon humide et séchez-le avec un chiffon doux. N'utilisez aucun produit détergent.

N'utilisez pas d'outils tranchants. Ils peuvent rayer la surface.

Nettoyez régulièrement l'orifice de vidange de l'eau de décongélation.

La décongélation de l'appareil est automatique.

i Ne lavez pas les accessoires et les pièces de l'appareil au lave-vaisselle.

DÉPANNAGE

L'appareil ne fonctionne pas.

- Branchez la fiche sur la prise de courant.
- Mettez l'appareil en fonctionnement.
- Vérifiez si le disjoncteur et le fusible fonctionnent.

La température de l'appareil n'est pas satisfaisante.

- Réglez la température.
- Fermez correctement la porte.

L'appareil s'allume et s'éteint.

- Fermez correctement la porte.
- Vérifiez le joint de la porte.

L'appareil est bruyant ou vibre.

- Mettez l'appareil à plat.
- Vérifiez l'arrière de l'appareil. Assurez-vous qu'il ne touche pas le mur.

De l'eau s'égoutte sur le sol.

- Placez correctement le bac à eau de décongélation et le tube.

Une quantité importante de gel se forme dans le congélateur.

- Fermez correctement la porte.
- Vérifiez les sorties d'air.

Les parois latérales de l'appareil sont chaudes.

- C'est normal. Utilisez des gants résistants à la chaleur si vous devez toucher les panneaux latéraux.

La porte ne se ferme pas correctement.

- Mettez l'appareil à plat.

- Retournez correctement la porte.
- Insérez correctement les étagères.
- Vérifiez le joint de la porte.

① Contactez le service après-vente agréé si le problème persiste ou pour remplacer la lampe et les joints de porte.

DONNÉES TECHNIQUES

Les caractéristiques techniques figurent sur la plaque signalétique située sur à l'intérieur de l'appareil et sur l'étiquette énergétique.

Le code QR présent sur l'étiquette énergétique fournie avec l'appareil contient un lien Web vers les informations relatives aux performances de l'appareil dans la base de données EPREL de l'UE. Conservez l'étiquette énergétique à titre de référence avec la notice d'utilisation et tous les autres documents fournis avec cet appareil.

Il est également possible de trouver les mêmes informations dans EPREL à l'aide du lien <https://eprel.ec.europa.eu> avec le nom du modèle et le numéro de produit se trouvant sur la plaque signalétique de l'appareil.

Consultez le lien www.theenergylabel.eu pour obtenir des informations détaillées sur l'étiquette énergétique.

INFORMATIONS POUR LES LABORATOIRES D'ESSAIS

L'installation et la préparation de l'appareil pour une vérification EcoDesign doivent être conformes à la norme EN 62552 (EU). Les exigences en matière de ventilation, les dimensions des évidements et les dégage-

ments arrière minimum doivent correspondre aux indications du « Installation » de ce manuel d'utilisation. Veuillez contacter le fabricant pour de plus amples informations, notamment les plans de chargement.

CONSIDÉRATIONS ENVIRONNEMENTALES

Recyclez les matériaux portant le symbole . Placez l'emballage dans les conteneurs appropriés pour le recycler. Contribuez à la protection de l'environnement et de la santé humaine en recyclant les déchets des appa-

reils électriques et électroniques. Ne jetez pas les appareils marqués du symbole  avec les déchets ménagers. Rapportez ce produit à votre centre de recyclage local ou renseignez-vous auprès de votre mairie.

⚠ DROŠĪBAS NORĀDĪJUMI

Pirms ierīces uzstādīšanas un lietošanas rūpīgi izlasiet pievienotos norādījumus. Ražotājs neatbild par savainojumiem un bojājumiem, kas radušies ierīces nepareizas uzstādīšanas vai lietošanas rezultātā. Vienmēr glabājiet šīs instrukcijas drošā, pieejamā vietā, lai tās varētu izmantot nākotnē.

Bērnu un īpaši jutīgu personu drošība

- Šo ierīci drīkst izmantot bērni no 8 gadu vecuma un cilvēki ar ierobežotām fiziskām, sensorām vai garīgām spējām vai pieredzes un zināšanu trūkumu atbildīgas personas uzraudzībā vai, ja tie ir informēti par ierīces drošu lietošanu un izprot potenciālos riskus. Bērni vecumā no 3–8 gadiem un personas ar ļoti plašu un sarežģītu invaliditāti var ievietot priekšmetus ierīcē un izņemt tos, ja viņi ir atbilstoši apmācīti. Neļaujiet bērniem trīs gadu vecumu nerasniegušiem bērniem tuvoties ierīcei, ja

vien viņi netiek pastāvīgi uzraudzīti.

- Bērni jāuzrauga, lai viņi nerotaļātos ar ierīci.
- Bērni nedrīkst tīrīt ierīci un veikt tās apkopi bez uzraudzības.
- Neļaujiet bērniem tuvoties iepakojumam un atbrīvojieties no tā pienācīgā veidā.

Vispārīgā drošība

- Šī ierīce ir paredzēta tikai pārtikas un dzērienu glabāšanai.
- Šī ierīce ir izstrādāta tikai izmantošanai mājas apstākļos un telpās.
- Šo ierīci var izmantot birojos, viesnīcu viesu numuriņos, pansiju viesu numuriņos, lauku viesu mājās un citās līdzīgās uzturēšanās vietās, kurās izmantošana nepārsniedz (vidējo) māj-saimniecības lietošanas intensitāti.
- Lai izvairītos no pārtikas produktu piesārņošanas, ievērojiet šādus norādījumus:
 - neatstājiet durvis atvērtas ilgstoši;
 - regulāri tīriet virsmas, kas var saskarties ar

- pārtiku un pieejamām noplūdes sistēmām;
- glabājiet jēlu gaļu un zivis piemērotās tvertnēs ledusskapī, lai tās nesa-skartos ar vai neuzpilētu uz citiem produktiem.
- UZMANĪBU: Rūpējieties, lai neaizsērētu ierīces korpusa vai iebūvētās konstrukcijas ventilācijas atveres.
- UZMANĪBU: Nelietojiet ražotāja neieteiktas mehāniskas ierīces vai citus līdzekļus atkuššanas procesa paātrināšanai.
- UZMANĪBU: Nebojājiet dzesētāja kontūru.
- UZMANĪBU: Nelietojiet elektroierīces ēdiena uzglabāšanai paredzētajos ierīces nodaļumos, ja vien to izmantošanu neiesaka ražotājs.
- Ierīces tīrīšanai neizmantojiet ūdens smidzinātāju un tvaika tīrītāju.
- Tīriet ierīci ar mitru mīkstu drānu. Izmantojiet tikai neitrālus mazgāšanas līdzekļus. Neizmantojiet abrazīvus izstrādājumus, abrazīvus sūkļus, šķīdinātājus vai metāla priekšmetus.
- Ja ledusskapis ilgstoši paliek tukšs, izslēdziet to, atkausējiet, iztīriet, nosusiniet un atstājiet vaļā durvis, lai ierīcē neveidotos pelējums.
- Neglabājiet ierīcē sprāgstošas vielas, piemēram, aerosolus ar uzliesmojošu propelentu.
- Ja strāvas padeves vads ir bojāts, tas ir jānomaina ražotājam, autorizētajam servisa centram vai kvalificētam speciālistam, lai izvairītos no nelaimes gadījuma.

DROŠĪBAS NORĀDĪJUMI

Uzstādīšana

BRĪDINĀJUMS!

Ierīci drīkst uzstādīt tikai sertificēti speciālisti.

- Noņemiet visu iesaiņojumu.
- Neuzstādiet un nelietojiet bojātu ierīci.
- Atsevišķi norādījumi attiecībā uz ierīces instalāciju un durvju vēršanās virziena maiņu pieejami mūsu tīmekļa vietnē.
- Vienmēr uzmanīgi pārvietojiet ierīci, jo tā ir smaga. Vienmēr izmantojiet drošības cimdus un slēgtus apavus.
- Raugieties, lai ap ierīci var brīvi cirkulēt gaiss.
- Pēc uzstādīšanas vai durvju vēršanās virziena maiņas nogaidiet vismaz 4 stundas, līdz pieslēdzat ierīci elektrotīklam. Tas ļauj eļļai ieplūst atpakaļ kompresorā.
- Pirms jebkāda darba veikšanas ar ierīci (piemēram, durvju vēršanās virziena maiņas) atvienojiet kontaktdakšu no kontaktligzdas.
- Neuzstādiet ierīci radiatoru vai plīts, cepeškrāsns, plīts vai plīts virsmas tuvumā, ja vein uzstādīšanas norādēs nav noteikts savādāk.
- Nepakļaujiet ierīci lietus iedarbībai.

- Neuzstādiet ierīci vietā, kur tā ir pakļauta tiešai saules gaismai.
- Neuzstādiet ierīci pārāk mitrās un pārāk aukstās vietās.
- Pārvietojot ierīci, paceliet to aiz priekšējās malas, lai izvairītos no grīdas saskrāpēšanas.
- Aizsargājiet grīdu pret skrāpējumiem, mainot ierīces durvju vēršanās virzienu.

Pieslēgums elektrotīklam

⚠ BRĪDINĀJUMS!

Ugunsgrēka un elektrošoka risks!

⚠ BRĪDINĀJUMS!

Novietojot ierīci, pārliedzinieties, ka vads nav aizķēries vai bojāts.

⚠ BRĪDINĀJUMS!

Neizmantojiet vairāku kontaktspraudņu adapterus un pagarinātājus.

- Pārliedzinieties, ka tehnisko datu plāksnītē norādītie parametri atbilst elektrotīkla parametriem.
- Ierīcei jābūt iezemētai.
- Vienmēr izmantojiet pareizi uzstādītu un drošu kontaktlīdzu.
- Ja mājas elektroapgādes kontaktlīdza nav sazēmēta, savienojiet ierīci ar atsevišķu zemējumu, kas atbilst pašlaik spēkā esošajiem noteikumiem, konsultējoties ar kvalificētu elektriķi.
- Pārliedzinieties, ka netiek bojātas elektrotehniskās sastāvdaļas (piem., elektrotīkla kontaktspraudnis, elektroapgādes kabelis, kompresors). Sazinieties ar pilnvarotu servisa centru vai elektriķi, lai aizstātu elektrotehniskos komponentus.
- Elektroapgādes kabelim jāatrodas zemāk par elektrotīkla kontaktlīdzu.
- Pieslēdziet kontaktspraudni kontaktlīdza tikai uzstādīšanas beigās. Pārbaudiet, vai pēc uzstādīšanas kontaktspraudnim var brīvi piekļūt.
- Nekad neatslēdziet ierīci no tīkla, velkot aiz strāvas kabeļa. Vienmēr velciet aiz kontaktspraudņa.

Lietošana

⚠ BRĪDINĀJUMS!

Savainojumu, apdegumu vai elektrošoka risks.



Ierīce satur uzliesmojošu gāzi, izobutānu (R600a), dabasgāzi, kas ir videi praktiski nekaitīga. Rīkojieties uzmanīgi, lai nesabojātu dzesētāja shēmu, kas satur izobutānu.

- Nemainiet šī produkta specifikāciju.
- Šī ierīce ir paredzēta lietošanai apkārtējā temperatūrā no 10°C līdz 38°C. Pareizu ierīces darbību var garantēt norādītajā temperatūras diapazonā.
- Neievietojiet ierīcē elektroprecis (piem., saldējuma gatavotājus), izņemot gadījumus, kad ražotājs ir atļāvis to darīt.
- Dzesētāja kontūra bojājuma gadījumā rūpējieties, lai ierīces atrašanās telpā nebūtu liesmu un aizdegšanās avotu. Vēdiniet telpu.
- Nepieļaujiet uzkarstošu priekšmetu, piemēram, plastmasas detaļu saskarsmi ar ierīci.
- Nenovietojiet gāzētus dzērienus saldētavas nodalījumā. Tas izraisīs spiedienu dzēriena tvertnē.
- Neievietojiet ierīcē uzliesmojošas gāzes un šķidrumus ierīcē.
- Neievietojiet ierīcē un neglabājiet tās tuvumā vai uz tās viegli uzliesmojošas vielas vai ar viegli uzliesmojošām vielām piesūcinātus priekšmetus.
- Nepieskarieties kompresoram un kondensatoram. Tie ir karsti.
- Neizņemiet saldētavā ievietotus produktus un nepieskarieties tiem, ja jūsu rokas ir slapjas vai mitras.
- Nesaldējiet atkārtoti pārtiku, kas jau ir bijusi atsaldēta.
- Ievērojiet uz saldētās pārtikas iepakojuma sniegtos uzglabāšanas norādījumus.
- Pirms ievietošanas saldētavā ietīniet pārtiku jebkādā materiālā, kas paredzēts saskarei ar pārtiku.
- Nepieļaujiet ēdiena saskari ar ierīces nodalījumu iekšējām sienām.

Iekšējais apgaismojums

⚠ BRĪDINĀJUMS!

Elektrošoka risks.

- Šis izstrādājums satur vienu vai vairākus gaismas avotus, kuru energoefektivitātes klase ir G.
- Informācija par šajā produktā esošo lampu (lampām) un atsevišķi nopērkamajām rezerves lampām: Šīs lampas ir paredzētas ekstremāliem fiziskajiem apstākļiem, piemēram, temperatūrai, vibrācijai, mitrumam, mājssaimniecības

ierīcēs vai paredzētas informēšanai par ierīces darbības statusu. Tās nav paredzētas citiem lietošanas veidiem un nav piemērotas mājsaimniecības telpu apgaismojumam.

Apkope un tīrīšana

BRĪDINĀJUMS!

Pastāv traumu un ierīces bojājumu risks.

- Pirms apkopes izslēdziet ierīci un atvienojiet to no elektrotīkla.
- Šīs ierīces dzesēšanas iekārta satur ogļūdeņražus. Dzesēšanas iekārta atkārtotas uzpildes darbus drīkst veikt tikai sertificēts speciālists.

Serviss

- Lai salabotu ierīci, sazinieties ar pilnvarotu servisa centru. Izmantojiet tikai oriģinālās rezerves daļas.
- Lūdzu, ņemiet vērā, ka pašrocīgi veikti remontdarbi vai remontdarbi, kurus veikušas neprofesionālas personas, var radīt apdraudējumu, un garantija var zaudēt spēku.
- Turpmāk norādītās rezerves daļas ir pieejamas vismaz septiņus gadus pēc modeļa ražošanas pārtraukšanas: termostati, temperatūras sensori,

iespiestas shēmas, gaismas avoti, durvju rokturi, durvju eņģes, paplātes un grozi. Durvju blīves ir pieejamas vismaz 10 gadus pēc modeļa ražošanas pārtraukšanas. Pieejamības laiks jūsu valstī var būt ilgāks. Lai iegūtu papildu informāciju, apmeklējiet mūsu tīmekļa vietni.

- Lūdzu, ņemiet vērā, ka dažas no šīm rezerves daļām ir pieejamas tikai profesionāliem remontētājiem un ka ne visas rezerves daļas der visiem modeļiem.

Ierīces utilizācija

BRĪDINĀJUMS!

Pastāv traumu un nosmakšanas risks.

- Atvienojiet ierīci no elektropadeves.
- Nogrieziet strāvas kabeli un izmetiet to.
- Izņemiet durvis, lai novērstu bērnu vai dzīvnieku ieslēgšanu ierīcē.
- Šīs ierīces dzesētāja shēma un izolācijas materiāli nekaitē ozona slānim.
- Izolācijas slānis satur viegli uzliesmojošu gāzi. Sazinieties ar vietējo pašvaldību, lai noskaidrotu, kā pareizi atbrīvoties no ierīces.
- Nesabojājiet dzesēšanas bloka daļu, kas atrodas blakus siltummainim.

OBJECT MISSING

This object is not available in the repository.

Smart režīms

Šajā režīmā ierīce automātiski pielāgo dzesēšanas jaudu apkārtējās vides temperatūrai, lai optimizētu enerģijas patēriņu un uzturētu stabilus glabāšanas apstākļus.

Nospiediet pogu Mode, lai ieslēgtu šo režīmu. Iedegas Smart režīma indikators. Nospiediet pogu Mode vēlreiz, lai režīmu izslēgtu.

Šajā režīmā nav iespējama temperatūras manuāla regulēšana.

Funkcija Holiday

Ieslēdziet šo režīmu, lai samazinātu enerģijas patēriņu ilgākas nelietošanas laikā. Lai aktivizētu, spiediet pogu Mode līdz iedegas indikators Holiday. Ledusskapja nodalījuma temperatūra tiek iestatīta uz 17°C. Saldētavas nodalījumā saglabājas iepriekš iestatītā temperatūra.

Lai izslēgtu, nospiediet pogu Holiday. Ierīcē atjaunojas iepriekšējais temperatūras iestatījums.

- ① Pirms šīs funkcijas ieslēgšanas izņemiet no ledusskapja nodalījuma visus pārtikas produktus.

Extra Chill

Izmantojiet funkciju Extra Chill, lai ātrāk atdzesētu ēdienu un ilgāk saglabātu to svaigu. Spiediet pogu Extra Chill līdz iedegas indikators Extra Chill. Temperatūra tiek iestatīta uz 2°C.

Lai izslēgtu, nospiediet pogu Extra Chill. Funkcija pēc 2,5 stundām automātiski izslēdzas un tiek atjaunots iepriekšējais temperatūras iestatījums.

Super Freezing

Ieslēdziet šo funkciju, lai paātrinātu sasaldāšanu. Spiediet pogu Mode līdz iedegas indika-

tors Super Freezing. Saldētavas temperatūra tiek iestatīta uz -25°C .

Lai izslēgtu, nospiediet pogu Super Freezing. Funkcija pēc 50 stundām automātiski izslēdzas un tiek atjaunots iepriekšējais temperatūras iestatījums.

Brīdinājums, ka durvis atvērtas

Ja ierīces durvis ir atstātas atvērtas ilgāk nekā 1 minūti, ieslēdzas skaņas signāls. Iekšējais LED apgaismojums automātiski izslēdzas pēc 10 minūtēm.

Lai izslēgtu signālu, aizveriet durvis.

IKDIENAS LIETOŠANA

ⓘ Aprīkojums atšķiras atkarībā no modeļa.

Plauktu novietošana

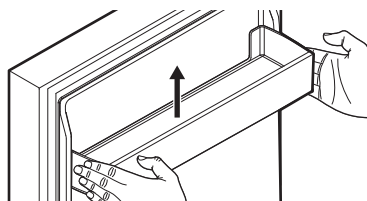
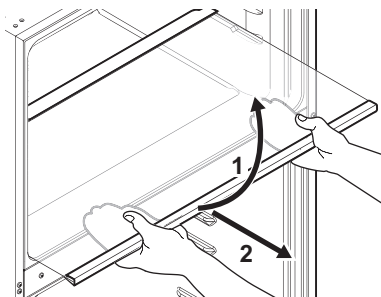

ⓘ Ar stikla detaļām un durvju tvertnēm rīkojieties uzmanīgi. Neskrāpējiet un nenošlogojiet tās, kā arī nepakļaujiet tās straujām temperatūras izmaiņām. Nemazgājiet stikla detaļas trauku mazgājamajā mašīnā.

Atvilktnu izņemšana

Lai izņemtu atvilktnes:

1. pilnībā atveriet durvis;
2. izvelciet atvilktni līdz atdurei;
3. paceliet priekšpusi un izbīdīt atvilktni.

Lai ieliktu atvilktnes, iepriekš minētās darbības veiciet apgrieztā secībā.

Mitruma kontrole

Izmantojiet regulatoru uz augļu un dārzeņu nodalījuma vāka, lai šajā nodalījumā regulētu mitrumu.

Lai paaugstinātu mitruma līmeni, pārvietojiet slīdni pa labi. Lai pazeminātu mitruma līmeni, pārvietojiet slīdni pa kreisi. Izmantojiet augstu mitruma līmeni dārzeņu glabāšanai un zemu mitruma līmeni augļu glabāšanai.

Svaigas pārtikas sasaldēšana

Saldētavas nodalījums ir piemērots svaigas pārtikas sasaldēšanai un dziļi saldētas pārtikas ilgstošai uzglabāšanai.

Maksimālais pārtikas daudzums, ko var sasaldēt 24 stundu laikā nepievienojot citu svaigu pārtiku, ir norādīts tehnisko datu plāksnītē (informatīva zīme, kura atrodas ierīces iekšpusē).

IETEIKUMI UN PADOMI

Padomi elektroenerģijas taupīšanai

- Saldētava. Oriģinālā konfigurācija nodrošina visefektīvāko enerģijas izmantošanu.
- Ledusskapis. Konfigurācijā ar ierīces apakšējā daļā ievietotām atvilktnēm un vienmērīgi izkārtotiem plauktiem tiek nodrošināts visefektīvākais

- elektroenerģijas patēriņš. Durvju plauktu pozīcija neietekmē elektroenerģijas patēriņu.
- Nevirīniet bieži ierīces durvis un neturiet tās atvērtas ilgāk nekā tas nepieciešams.
- Saldētava. Jo aukstāka iestatīta temperatūra, jo lielāks elektroenerģijas patēriņš.

- Ledusskapis. Neiestatiet pārāk augstu temperatūru, ja vien tas nav nepieciešams pārtikai.
- Ja apkārtējās vides temperatūra ir augsta, temperatūras regulators ir iestatīts uz zemu temperatūru un ierīcē ir ievietots maksimāls produktu daudzums, tad kompresors, iespējams, darbosies nepārtrauktā darbības režīmā, veidojot apsarmoju vai ledu uz iztvaikotāja. Šādā gadījumā iestatiet temperatūras regulatoru uz augstāku temperatūru, lai veiktu automātisku atkausēšanu.
- Neaizsedziet ventilācijas restes un atveres.
- Pārliecinieties, ka ierīcē ievietotie pārtikas produkti ir izvietoti tā, lai gaiss varētu cirkulēt pa ierīces aizmugurē izvietotajām iekšējām atverēm.

Glabāšanas laiks saldētavas nodalījumā

Pārtikas veids	Derīguma termiņš (mēneši)
Maize	3
Augļi (izņemot citrusaugļus)	6 - 12
Dārzeņi	8 - 10
Pārpalikumi, ne gaļa	1 - 2
Piena produkti:	
Sviests	6 - 9
Miksts siers (piem., mocarella)	3 - 4
Čiets siers (piem., parmezāns vai Čedars siers)	6
Jūras veltes:	
Treknas zivis (piem., lasis, skumbrija)	2 - 3
Tiesas zivis (piem., menca, plekste)	4 - 6
Garneles	12
Nolobīti ēdamie gliemeži un mīdijas	3 - 4
Termiski apstrādātas zivis	1 - 2
Gaļa:	
Putnu gaļa	9 - 12
Liellopa gaļa	6 - 12
Cūkgaļa	4 - 6
Jēra gaļa	6 - 9

Pārtikas veids	Derīguma termiņš (mēneši)
Desiņas	1 - 2
Šķiņķis	1 - 2
Pārpalikumi, ar gaļu	2 - 3

Saldēšanas padomi

- Nesasaldējiet pudeles vai skārdenes ar dzērieniem, jo īpaši, ja dzēriens satur oglekļa dioksīdu. Saldēšanas laikā tās var uzsprāgt.
- Neievietojiet saldētavas nodalījumā karstus ēdienus.
- Neievietojiet nesasaldētu pārtiku tieši blakus sasaldētai pārtikai.
- Neēdiet ledus gabaliņus, ledū sasaldētu ūdeni vai ledenes uzreiz pēc to izņemšanas no saldētavas, lai izvairītos no pārāk liela aukstuma mutē.
- Nesasaldējiet atkārtoti jau atkausētus produktus.

Padomi saldētas pārtikas glabāšanai

- Labs temperatūras iestatījums saldētu pārtikas produktu saglabāšanai ir -18°C vai zemāks.
- Augstāks temperatūras iestatījums ierīcē var saīsināt produktu derīguma termiņu.
- Saldētus pārtikas produktus var glabāt visā saldētavas nodalījumā.
- Atstājiet pietiekami daudz vietas apkārt produktiem, lai ap tiem varētu brīvi cirkulēt gaiss.

Ieteikumi pārtikas glabāšanai ledusskapī

- Labs temperatūras iestatījums svaigu pārtikas produktu saglabāšanai ir +4°C vai zemāks.
- Šķidrumu un ēdienu glabāšanai vienmēr izmantojiet slēgtus traukus, ai izvairītos no garšām un smakām nodalījumā.
- Lai izvairītos no pagatavota ēdiena un jēlu produktu savstarpēja piesārņojuma, ievietojiet pagatavoto apsegtā traukā un nošķiriet to no jēliem produktiem.
- Ietiniet piemērotā iepakojumā un novietojiet gaļu uz stikla plaukta virs dārzeņu atvilktnes.
- Atkausējiet pārtiku ledusskapī.
- Neievietojiet ierīcē karstus ēdienus.
- Nomazgājiet augļus un dārzeņus un novietojiet tos attiecīgajā (dārzeņu atvilktnē).

- Neuzglabājiet ledusskapī eksotiskos augļus.
- Neuzglabājiet ledusskapī glabāt tādus dārzeņus kā tomāti, kartupeļi, sipoli un ķiploki.

- Aizskrūvējiet pudeles, pirms tās ieliekat ledusskapī.

APKOPE UN TĪRĪŠANA

i Pirms veicat apkopes darbības, izslēdziet atvienojiet ierīci no strāvas.

Pirms sākat lietot ierīci, no mazgājiet tās iekšpusi un piederumus ar remdenu ūdeni un neitrālām ziepēm, pēc tam nosusiniet. Regulāri tīriet aprīkojumu un durvju blīves.

Tīriet vadības paneli ar mitru drānu un nosusiniet to ar mīkstu drānu. Nelietojiet mazgāšanas līdzekļus.

Neizmantojiet asus rīkus. Ar tiem var saskrāpēt virsmu.

Regulāri tīriet atkausētā ūdens notekas atveri. Ierīces atkausēšana notiek automātiski.

i Nemazgājiet piederumus un ierīces daļas trauku mazgājamajā mašīnā.

TRAUCĒJUMMEKLĒŠANA

Ierīce nedarbojas.

- Ievietojiet kontaktdakšu kārtīgi kontaktligzdā.
- Ieslēdziet ierīci.
- Pārbaudiet vai jaudas slēdzis un drošinātājs darbojas.

Ierīces temperatūra nav apmierinoša.

- Noregulējiet temperatūru.
- Pienācīgi aizveriet durvis.

Ierīce ieslēdzas un izslēdzas.

- Pienācīgi aizveriet durvis.
- Pārbaudiet durvju blīvi.

Ierīce rada troksni vai vibrē.

- Nofīmeņojiet ierīci taisni.
- Pārbaudiet ierīces aizmuguri. Pārliecinieties, ka tā nepieskaras sienai.

Uz grīdas pil ūdens.

- Pareizi novietojiet atkausēšanas ūdens paplāti un cauruli.

Saldētavā veidojas bieza ledus kārtā.

- Pienācīgi aizveriet durvis.
- Pārbaudiet gaisa izplūdes atveres.

Ierīces sānu sienas ir karstas.

- Tas ir normāli. Ja nepieciešams pieskarti sānu paneļiem, izmantojiet karstumizturīgus cimdus.

Durvis neaizveras pienācīgi.

- Nofīmeņojiet ierīci taisni.
- Nomainiet durvju vēršanās virzienu.
- Pareizi ievietojiet plauktus.
- Pārbaudiet durvju blīvi.

i Ja problēma joprojām pastāv vai ja jānomaina lampa un durvju blīves, sazinieties ar pilnvarotu servisa centru.

TEHNISKIE DATI

Tehniskā informācija ir atrodama ierīces iekšpusē esošajā tehnisko datu plāksnītē un uz energoefektivitātes marķējuma.

QR kods uz ierīces komplektācijā iekļautā energoefektivitātes marķējuma sniedz tīmekļa saiti uz informāciju par ES EPREL datu bāzē

iekļauto ierīces ekspluatācijas raksturlielumu informāciju. Glabājiet energoefektivitātes marķējumu kopā ar lietotāja rokasgrāmatu un visiem pārējiem ierīces komplektācijā iekļautajiem dokumentiem.

Šo pašu informāciju var uzzināt arī EPREL, atverot saiti <https://eprel.ec.europa.eu> un norādot ierīces energoefektivitātes nominālo datu plāksnītē norādīto modeļa nosaukumu un produkta numuru.

Lai saņemtu detalizētu informāciju par energoefektivitātes marķējumu, atveriet saiti www.theenergylabel.eu.

INFORMĀCIJA PĀRBAUDES IESTĀDĒM

Ierīces uzstādīšanai un sagatavošanai Eco-Design pārbaudei jāatbilst EN 62552 (EU). Ventilācijas prasībām, padziļinājumu izmēriem un minimālajam aizmugurējam attālu-

m jābūt tādām, kā norādīts šīs Lietotāja rokasgrāmatas Uzstādīšana. nodaļā. Lūdzu, sazinieties ar ražotāju papildu jautājumu gadījumā, tostarp par ielādes shēmām.

AR VIDI SAISTĪTI APSVĒRUMI

Nododiet otrreizējai pārstrādei materiālus ar simbolu . Ievietojiet iepakojuma materiālus atbilstošajos konteineros to otrreizējai pārstrādei. Palīdziet aizsargāt vidi un cilvēku veselību, nododot elektrisko un elektronisko ie-

kārtu atkritumus pārstrādei. Neizmetiet ierīces, kas apzīmētas ar simbolu  kopā ar mājsaimniecības atkritumiem. Nododiet ierīci vietējā pārstrādes uzņēmumā vai sazinieties ar savu pašvaldību.

SAUGOS INFORMACIJA

Prieš įrengdami ir naudodami šį prietaisą, atidžiai perskaitykite pateiktą instrukciją. Gamintojas neat-sako už sužalojimus ar nuostolius, patirtus dėl netinkamo prietaiso įrengimo ar naudojimo. Instrukciją visada laikykite saugioje ir pasiekiamoje vietoje, kad prireikus galėtumėte ja pasinaudoti.

Vaikų ir pažeidžiamų žmonių sauga

- Vyresni nei 8 metų vaikai ir asmenys, turintys fizinių, jutiminių arba protinių sutrikimų, arba asmenys, kuriems trūksta patirties ar žinių, šį prietaisą gali naudoti tik prižiūrimi kitų arba gavę nurodymus, kaip saugiai naudotis prietaisu, jei jie supranta su prietaiso naudojimu susijusius pavojus. Vaikams nuo 3 iki 8 metų ir rimtą ar sudėtingą negalią turintiems asmenims pakrauti ir iškrauti prietaisą leidžiamą tik tuomet, jei jie yra gerai išmokyti tinkamai tai daryti. Mažesnių nei 3 metų vaikų negalima palikti be priežiūros ar kitaip leisti

pasiekti naudojamą prietaisą.

- Vaikus būtina nuolat prižiūrėti ir užtikrinti, kad jie nežaistų su buitinais prietaisais .
- Vaikai be priežiūros negali atlikti prietaiso valymo ir naudotojo priežiūros darbų.
- Visas pakuotės medžiagas saugokite nuo vaikų ir tinkamai pašalinkite.

Bendrieji saugos reikalavimai

- Šis prietaisas skirtas laikyti tik maistą ir gėrimus.
- Tai buitinis prietaisas, skirtas naudoti patalpose, viešam šeimos ūkiui.
- Šį prietaisą galima naudoti biuruose, viešbučių kambariuose, nakvynės ar svečių namuose ir kitoje panašioje aplinkoje, kur prietaiso naudojimo intensyvumas neviršija įprasto buitinio naudojimo.
- Laikykitės šių nurodymų, kad neužterštumėte maisto:
 - nepalikite durelių atidarytų ilgą laiką;

- reguliariai valykite paviršius, kurie liečiasi su maistu, ir pasiekiamas drenažo sistemas;
- šviežią mėsą ir žuvį laikykite tinkamoje taroje šaldytuve, kad nesiliestų su kitu maistu arba nelasėtų ant kito maisto.
- DĖMESIO! Pasirūpinkite, kad nebūtų užkimštos ventiliacinės angos, esančios prietaiso korpuse ar konstrukcijoje, kurioje prietaisas įmontuotas.
- DĖMESIO! Norėdami paspartinti atitirpinimo procesą, nenaudokite jokių mechaninių ar kitokių priemonių, išskyrus gamintojo rekomenduojamas.
- DĖMESIO! Nepažeiskite šaldymo sistemos.
- DĖMESIO! Maisto produktų skyriuose nelaikykite jokių elektrinių prietaisų, išskyrus gamintojo rekomenduojamus.
- Prietaisui valyti nenaudokite garų ir nepurškite vandeniu.
- Valykite prietaisą drėgna, minkšta šluoste. Naudokite tik neutralius ploviklius. Nenaudokite šveičiamųjų produktų, šveitimo kempinių, tirpiklių arba metalinių grandyklų.
- Kai prietaisas ilgą laiką stovi tuščias, išjunkite, atitirpinkite, išvalykite, išdžiovinkite ir palikite dureles atviras, kad prietaise nesusidarytų pelėsis.
- Nelaikykite šiame prietaise sprogių ar degių medžiagų, pavyzdžiui, aerosolinių indų su degiomis medžiagomis.
- Jei pažeidžiamas maitinimo laidas, jį leidžiama keisti tik gamintojui, jo įgaliotajam techninės priežiūros centrui arba panašios kvalifikacijos asmenims – kitaip gali kilti pavojus.

SAUGOS INSTRUKCIJA

Montavimas

ĮSPĖJIMAS!

Šį prietaisą įrengti privalo tik atitinkamos kvalifikacijos specialistas.

- Nuimkite visas pakavimo medžiagas.
- Neįrenkite ir nenaudokite sugadinto prietaiso.

- Vadovaukitės atskiromis prietaiso montavimo ir durelių atidarymo krypties keitimo instrukcijomis, kurias rasite mūsų svetainėje.
- Visada būkite atsargūs, kai perkeliate prietaisą, nes jis yra sunkus. Visada mėvėkite apsaugines pirštines ir avėkite uždarą avalynę.
- Prietaisą įrenkite taip, kad aplink jį galėtų laisvai cirkuliuoti oras.

- Pirmą kartą įrengus arba pakeitus durelių atidarymo kryptį, palaukite bent 4 valandas, prieš jungdami prietaisą į maitinimo tinklą. To reikia, kad alyva sustingtų atgal į kompresorių.
- Prieš atlikdami bet kokius darbus su prietaisu (pvz., keičiant durelių atidarymo kryptį), ištraukite kištuką iš maitinimo lizdo.
- Nemontuokite prietaiso šalia radiatoriaus, viryklės, orkaitės ar kaitlentės, išskyrus atvejus, kai tai nurodyta prietaiso montavimo instrukcijoje.
- Nestatykite prietaiso ten, kur ant jo galėtų užlyti.
- Nemontuokite prietaiso ten, kur jį nuolat veiktų tiesioginė saulės šviesa.
- Neįrenkite prietaiso per daug drėgnose ar per šaltose vietose.
- Norėdami perkelti prietaisą į kitą vietą, kilstelėkite jį už priekinio krašto, kad nesubraižytumėte grindų.
- Keisdami durelių pusę, apsaugokite grindis nuo įbrėžimų.

Elektros prijungimas

ĮSPĖJIMAS!

Pavojus sukelti gaisrą ir gauti elektros smūgį.

ĮSPĖJIMAS!

Kai statote prietaisą, įsitikinkite, kad maitinimo laidas nebūtų prispaustas ar pažeistas.

ĮSPĖJIMAS!

Nenaudokite daugiakanalių kištukų, jungiklių ir ilginimo laidų.

- Įsitikinkite, kad parametrai techninių duomenų plokštelėje atitinka maitinimo tinklo elektros vardinius duomenis.
- Prietaisą privaloma įžeminti.
- Visada naudokite tinkamai įrengtą įžemintą saugųjį elektros lizdą.
- Jei buitinis maitinimo lizdas neįžemintas, pasikonsultavę su kvalifikuotu elektriku ir laikydami galiojančių taisyklių prijunkite prietaisą prie atskirai įrengtos įžeminimo sistemos.
- Būkite atsargūs, kad nesugadintumėte elektrinių dalių (pvz., elektros kištuko, maitinimo kabelio, kompresoriaus). Jei prirėiktų pakeisti kokią nors elektrinę dalį, išsikvieskite techninės priežiūros centro specialistą arba profesionalų elektriką.

- Maitinimo kabelis privalo būti žemiau elektros kištuko lygio.
- Elektros kištuką į tinklo lizdą junkite tik tuomet, kai visiškai pabaigsite įrengimą. Įsitikinkite, kad įrengus prietaisą, elektros laido kištuką būtų lengva pasiekti.
- Norėdami išjungti prietaisą, netraukite už maitinimo laido. Visada traukite paėmę už elektros kištuko.

Naudojimas

ĮSPĖJIMAS!

Pavojus susižaloti, nudegti, gauti elektros smūgį ar sukelti gaisrą.



Prietaise yra degių izobutano (R600a) dujų – tai gamtinės ir aplinkai visiškai nekenkiančios dujos. Būkite atsargūs, kad nepažeistumėte kopresoriaus šaldymo grandinės, kurioje yra izobutano.

- Nebandykite pakeisti šio prietaiso techninių savybių.
- Šis prietaisas skirtas naudoti 10°C–38°C temperatūros aplinkoje. Nurodytas temperatūros diapazonas užtikrins tinkamą prietaiso veikimą.
- Nedėkite į vidų elektrinių prietaisų (pvz., ledų gaminimo aparato), išskyrus gamintojo rekomenduojamus.
- Jeigu pažeisite šaltnešio liniją, nedėkite liepsnos ir apsaugokite aplinką nuo bet kokių kitų užsiliepsnojimo šaltinių. Gerai išvėdinkite patalpą.
- Saugokite prietaiso plastikines dalis nuo įkaitusių objektų.
- Šaldiklyje nelaikykite jokių gazuotų gėrimų. Skardinė ar kitoks indas gali sprogti.
- Prietaise nelaikykite degių dujų ar skysčių.
- Šalia prietaiso, į prietaisą arba ant jo nedėkite degių medžiagų arba degiomis medžiagomis sudrėkintų daiktų.
- Nelieskite kompresoriaus ir kondensatoriaus. Jie gali būti įkaitę.
- Drėgnomis ar šlapiomis rankomis neimkite ir nelieskite jokių šaldiklyje esančių produktų.
- Nešaldykite atšildyto maisto pakartotinai.
- Vadovaukitės ant šaldytų maisto produktų pakuočių pateiktais laikymo nurodymais.
- Suvyniokite maistą bet kokia sąlyčiui su maistu tinkančia medžiaga, prieš dėdami į šaldiklį.
- Pasirūpinkite, kad maistas neliestų vidinių prietaiso sienelių.

Vidinis apšvietimas

⚠ ĮSPĖJIMAS!

Elektros smūgio pavojus.

- Šiame prietaise yra vienas arba keli šviesos šaltiniai atitinkantys G energijos vartojimo efektyvumo klasę.
- Šio gaminio viduje esanti (-čios) lemputė (-ės) ir atskirai parduodamos atsarginės lemputės: Šios lemputės turi atlaikyti ekstremalias fizines sąlygas buitiniuose prietaisuose, pavyzdžiui, temperatūrą, vibraciją, drėgmę, arba yra skirtos informuoti apie prietaiso veikimo būseną. Jos nėra skirtos naudoti kitoms paskirtims ir netinka patalpoms apšviesti.

Priežiūra ir valymas

⚠ ĮSPĖJIMAS!

Galite susižeisti arba sugadinti prietaisą.

- Prieš vykdydami priežiūros darbus išjunkite prietaisą ir ištraukite maitinimo laido kištuką iš elektros lizdo.
- Šio prietaiso šaldymo sistemoje yra angliavandenilio. Prietaiso techninės priežiūros ir sistemos užpildymo darbus turi vykdyti tik atitinkamos kvalifikacijos specialistas.

Paslauga

- Dėl prietaiso remonto kreipkitės į įgaliotąjį techninės priežiūros centrą. Naudokite tik originalias dalis.
- Atkreipkite dėmesį, kad pačių arba neprofesionalus remontas gali turėti pasekmių saugai ir panaikinti garantiją.

- Nutraukus modelio gamybą šių atsarginių dalių bus galima įsigyti dar bent 7 metus: termostatų, temperatūros jutiklių, mikroschemų plokščių, šviesos šaltinių, durelių rankenų, vyrių, padėklų ir krepšių. Nutraukus modelio gamybą durelių tarpinių bus galima įsigyti dar bent 10 metų. Šis laikotarpis jūsų šalyje gali būti dar ilgesnis. Daugiau informacijos rasite mūsų internetinėje svetainėje.
- Įsidėmėkite, kad tam tikros šios atsarginės dalys yra prieinamos tik profesionaliems remonto specialistams ir kad ne visos atsarginės dalys yra aktualios visiems modeliams.

Seno prietaiso išmetimas

⚠ ĮSPĖJIMAS!

Pavojus susižeisti arba uždusti.

- Ištraukite maitinimo laido kištuką iš maitinimo tinklo lizdo.
- Nupjaukite elektros laidą ir išmeskite jį.
- Išimkite dureles, kad vaikai ir gyvūnai neužsidarytų prietaiso viduje.
- Šio prietaiso šaltnešio grandinė ir izoliacinės medžiagos neardo ozono sluoksnio.
- Izoliaciniame porolone yra degių dujų. Norėdami sužinoti, kaip tinkamai išmesti seną prietaisą, susisiekite su atitinkama savivaldybės įstaiga.
- Nepažeiskite aušinimo įtaiso, esančio šalia šilumokačio.

VALDYMO SKYDELIS

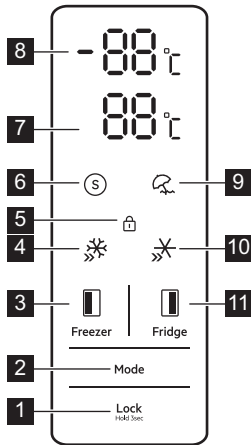

- 1 Lock mygtukas**
Paspauskite ir palaikykite nuspaudę 3 sekundes, kad užrakintumėte arba atrakintumėte valdymo skydelį. Užrakto indikatorius pradeda šviesti. Kai valdymo skydelis užrakintas, nustatymų pakeisti negalima.
- 2 Mode mygtukas**
Paspauskite mygtuką, kad įjungtumėte Smart, Holiday, QuickChill arba QuickFreeze režimą.
- 3 Šaldiklio zonos mygtukas**
Paspauskite mygtuką, kad nustatytumėte temperatūrą šaldiklio skyriuje. Temperatūros diapazonas: -14°C–22°C.
- 4 QuickFreeze režimo indikatorius**
Pradeda šviesti, kai funkcija yra aktyvi.
- 5 Lock indikatorius**
Pradeda šviesti, kai funkcija yra aktyvi.
- 6 Smart režimo indikatorius**
Pradeda šviesti, kai funkcija yra aktyvi.
- 7 Šaldytuvo zonos temperatūros ekranas**
Rodo temperatūros nuostatą šaldytuvo skyriuje.
- 8 Šaldiklio zonos temperatūros ekranas**
Rodo šaldiklio skyriaus temperatūros nuostatą.
- 9 Holiday indikatorius**
Pradeda šviesti, kai funkcija yra aktyvi.
- 10 QuickChill režimo indikatorius**
Pradeda šviesti, kai funkcija yra aktyvi.

- 11 Šaldytuvo zonos mygtukas**
Paspauskite mygtuką, kad nustatytumėte temperatūrą šaldytuvo skyriuje. Temperatūros diapazonas: 2°C–8°C.

Režimas Smart

Šiuo režimu prietaisas automatiškai pritaiko aušinimo našumą prie aplinkos temperatūros, kad būtų optimizuotas energijos suvartojimas ir būtų palaikomos stabilios laikymo sąlygos.

Paspauskite Mode mygtuką, kad įjungtumėte režimą. Pradeda šviesti Smart režimo indikatorius. Paspauskite Mode mygtuką dar kartą, kad išjungtumėte režimą.

Esant šiam režimui negalima rankiniu būdu reguliuoti temperatūros.

Holiday funkcija

Įjunkite šį režimą, kad sumažintumėte energijos sąnaudas, kai prietaisas nenaudojamas ilgesnį laikotarpį. Norėdami įjungti, spauskite Mode mygtuką, kol pradės šviesti Holiday indikatorius. Šaldytuvo skyriaus temperatūra nustatoma ties 17°C. Šaldiklio skyrius išlaiko ankstesnį temperatūros nustatymą.

Norėdami išjungti, paspauskite Mode mygtuką. Prietaisas grįžta į ankstesnį temperatūros nustatymą.

ⓘ Prieš įjungdami funkciją, išimkite visą maistą iš šaldytuvo skyriaus.

QuickChill

Naudokite QuickChill funkciją, kad greičiau atvėsintumėte maistą ir ilgiau išlaikytumėte jį šviežią. Spauskite Mode mygtuką tol, kol pradės šviesti QuickChill indikatorius. Temperatūra nustatoma ties 2°C.

Norėdami deaktyvuoti, paspauskite Mode mygtuką. Funkcija automatiškai išsijungia po 2,5 valandų ir atkuria ankstesnį temperatūros nustatymą.

QuickFreeze

Įjunkite šią funkciją, kad pagreiktumėte užšaldymą. Spauskite Mode mygtuką, kol pradės šviesti QuickFreeze indikatorius. Šaldiklio temperatūra nustatoma ties -25°C.

Norėdami deaktyvuoti, paspauskite Mode mygtuką. Funkcija automatiškai išsijungia po 50 valandų ir atkuria ankstesnį temperatūros nustatymą.

Atidarytų durelių signalas

Jei prietaiso durelės paliekamos atidarytos ilgiau nei 1 minutę suveikia įspėjamasis signalas. Vidinis LED apšvietimas automatiškai išsijungia po 10 minučių.

Norėdami išjungti įspėjamąjį signalą, uždarykite dureles.

KASDIENIS NAUDOJIMAS

① Įranga skiriasi priklausomai nuo modelio.

Lentynų išdėstymas

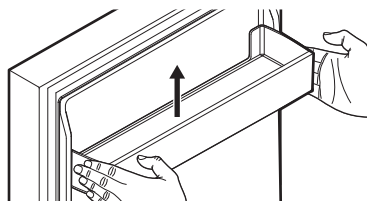
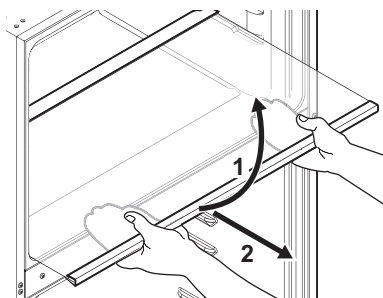

① Atsargiai tvarkykite stiklines dalis ir durelių dėžes. Negalima braižyti, spausti ir veikti staigiais temperatūros pokyčiais. Neplaukite stiklinių dalių indaplovėje.

Stalčių išėmimas

Norėdami išimti stalčius:

1. Visiškai atidarykite duris.
2. Ištraukite stalčių, kol jis sustos.
3. Pakelkite priekį ir ištraukite stalčių.

Norėdami įstatyti stalčius, atlikite pirmiau nurodytus veiksmus atvirkštine tvarka.

Drėgmės kontrolė

Naudokite ant daržovių stalčiaus dangčio esantį slankiklį, kad sureguliuotumėte drėgmę daržovių stalčiuje.

Norėdami padidinti drėgmę, perkeltite slankiklį į dešinę. Norėdami sumažinti drėgmę, perkeltite slankiklį į kairę. Daržovėms laikyti naudokite didelę drėgmę, o vaisiams laikyti – mažą drėgmę.

Šviežio maisto užšaldymas

Šaldiklis tinkamas šviežiam maistui šaldyti ir saugoti ilgesnį laiką užšaldytą.

Didžiausias maisto kiekis, kurį galima užšaldyti nekeičiant produktų kiekio per 24 val., nurodytas techninių duomenų plokštelėje (prietaiso viduje esančioje etiketėje).

NAUDINGI PATARIMAI

Patarimai kaip taupyti energiją

- Šaldiklis: Originali konfigūracija užtikrina efektyviausią energijos naudojimą.
- Šaldytuvas: Mažiausios energijos sąnaudos pasiekiamos stalčius laikant apatinėje šaldytuvo dalyje, o lentynas tolygiai paskirstytas. Durelių lentynų padėtytys energijos sąnaudoms įtakos neturi.
- Be reikalo neatidarinkite durelių ir nelaikykite jų atidarytų.

- Šaldiklis: Kuo žemesnę temperatūrą nustatysite, tuo didesnės bus energijos sąnaudos.
- Šaldytuvas: Nesirinkite aukštesnės temperatūros nei reikalinga tinkamai išlaikyti ir išsaugoti maisto produktus.
- Jei aplinkos temperatūra aukšta, o šaldiklyje pasirinkta žema temperatūra, o šaldiklis pilnas produktų, dėl ilgai veikiančio kompresoriaus ant garintuvo gali susiformuoti šerkšnas arba ledas. Šiuo atveju nustatykite aukštesnę

temperatūra, kad užtikrintumėte automatinį atitirpinimą.

- Neuždenkite ventiliacijos grotelių ar angų.
- Pasirūpinkite, kad maisto produktai netrukdytų orui cirkuluoti per prietaiso gale esančias angas.

Produktų galiojimo laikas juos laikant šaldiklyje

Maisto rūšis	Galiojimo laikas (mėnesiai)
Duona	3
Vaisiai (išskyrus citrusinius)	6 - 12
Daržovės	8 - 10
Likučiai be mėsos	1 - 2
Pieno produktai	
Sviestas	6 - 9
Minkštasis sūris (pvz., mocarela)	3 - 4
Kietasis sūris (pvz., parmezanas, čedaris)	6
Jūros gėrybės:	
Riebi žuvis (pvz., lašiša, skumbė)	2 - 3
Liesa žuvis (pvz., menkė, plekšnė)	4 - 6
Krevetės	12
Išlukštenti jūros moliuskai ir midijos	3 - 4
Virta žuvis	1 - 2
Mėsa	
Paukštiena	9 - 12
Jautiena	6 - 12
Kiauliena	4 - 6
Ėriena	6 - 9
Virtos dešrelės	1 - 2
Kumpis	1 - 2
Likučiai su mėsa	2 - 3

Patarimai dėl produktų užšaldymo

- Nebandykite užšaldyti butelių ar skardinių su skysčiais, ypač gazuotų gėrimų. Jie gali sprogti.

- Nedėkite į šaldiklio skyrių karštų maisto produktų.
- Nedėkite šviežio dar neužšaldyto maisto šalia užšaldyto.
- Nedėkite į burną iš šaldiklio ką tik išimtus ledo kubelių, ledų ar kitų užšaldytų produktų, kad nenusišaldytumėte.
- Atitirpintų maisto produktų pakartotinai neužšaldykite.

Patarimai dėl šaldyto maisto laikymo

- Geras temperatūros nustatymas, užtikrinantis šaldytų maisto produktų išsaugojimą, yra -18°C arba mažiau.
- Jei pasirinksite aukštesnę temperatūrą, laikomi šaldyti maisto produktai gali greičiau sugesti.
- Užšaldytus maisto produktus galima laikyti viename šaldiklio skyriuje.
- Šalia maisto produktų palikite pakankamai vietos orui cirkuluoti.

Patarimai, kaip šaldyti maisto produktus

- Geras temperatūros nustatymas, užtikrinantis šviežių maisto produktų išsaugojimą, yra +4°C arba mažiau.
- Skysčiams ir maisto produktams visada naudokite uždaras pakuotes, kad skyriuje neatsirasų kvapų.
- Siekiant apsaugoti apdorotą maistą nuo neapdoroto ir atvirkščiai, uždenkite apdorotą maistą ir atskirkite jį nuo neapdoroto.
- Į maistinę plėvelę suvyniotą mėsą dėkite ant stiklinės lentynos, virš daržovių stalčiaus.
- Atitirpinkite maisto produktus šaldytuve.
- Nedėkite į prietaisą karštų maisto produktų.
- Nuvalytus vaisius ir daržoves sudėkite į jiems skirtą stalčių.
- Šaldytuve nelaikykite egzotinių vaisių.
- Šaldytuve tai pat nerekomenduojame laikyti tam tikrų daržovių, pvz., pomidorų, bulvių, svogūnų ar česnakų.
- Uždarykite butelius prieš dėdami juos į šaldytuvą.

VALYMAS IR PRIEŽIŪRA

❗ Prieš vykdydami bet kokius techninės priežiūros darbus, atjunkite prietaisą nuo elektros šaltinio.

Prieš naudodami pirmą kartą, nuvalykite vidų ir priedus drungnu vandeniu su neutraliu muilu, tada nusauskite. Reguliariai valykite įrangą ir durų tarpiklius.

Valdymo skydelį valykite drėgnu skudurėliu ir nusauskite minkštu skudurėliu. Nenaudokite jokių valiklių.

Nenaudokite aštrių įrankių. Jie gali subraižyti paviršių.

Reguliariai valykite atitirpusio vandens išleidimo angą.

Prietaiso atitirpinimas yra automatinis.

❗ Neplaukite priedų ir prietaisų dalių indaplovėje.

GEDIMŲ ŠALINIMAS

Prietaisas neveikia.

- Tinkamai įkiškite kištuką į maitinimo lizdą.
- Įjunkite prietaisą.
- Patikrinkite, ar veikia grandinės pertraukiklis ir saugiklis.

Prietaiso temperatūra yra nepatenkinama.

- Pakoreguokite temperatūrą.
- Tinkamai uždarykite dureles.

Prietaisas įsijungia ir išsijungia.

- Tinkamai uždarykite dureles.
- Patikrinkite durelių tarpinę.

Prietaisas veikia triukšmingai arba vibruoja.

- Pastatykite prietaisą lygiai.
- Patikrinkite prietaiso galinę dalį. Įsitinkite, kad ji neliečia sienos.

Ant grindų laša vanduo.

- Tinkamai padėkite atitirpinimo vandens dėklą ir vamzdelį.

Šaldiklyje atsiranda didelis šaltis.

- Tinkamai uždarykite dureles.
- Patikrinkite oro išleidimo angas.

Prietaiso šoninės sienelės yra karštos.

- Tai normalu. Jeigu norite paliesti šonines plokštes, mėvėkite karščiu atsparias pirštines.

Durelės tinkamai neužsidaro.

- Pastatykite prietaisą lygiai.
- Tinkamai perstatykite dureles.
- Tinkamai įstatykite lentynas.
- Patikrinkite durelių tarpinę.

❗ Jei problema neišsprendžiama, kreipkitės į įgaliotąjį aptarnavimo centrą arba pakeiskite lempą ir durelių tarpiklius.

TECHNINIAI DUOMENYS

Techninė informacija pateikta duomenų lentelėje, esančioje prietaiso vidinėje pusėje, ir energijos sąnaudų lentelėje.

Kartu su prietaisu rasite energijos sąnaudų lipduką su QR kodu, kuriame užkoduota nuoroda į ES EPREL duomenų bazėje saugomą informaciją apie prietaiso eksploatacines charakteristikas. Išsaugokite ateičiai šį lipduką kartu, naudotojo vadovą ir visus kitus su šiuo prietaisu tiekiamus dokumentus.

Techninius duomenis, nurodę prietaiso modelio pavadinimą ir gaminio numerį, taip pat rasite EPREL puslapyje, adresu <https://eprel.ec.europa.eu>.

Daugiau informacijos apie energijos sąnaudų lipduką rasite adresu www.theenergylabel.eu.

INFORMACIJA BANDYMŲ LABORATORIJOMS

Prietaisą montuoti ir paruošti bet kokiam „EcoDesign“ patikrinimui reikia pagal EN 62552 (EU) reikalavimus. Reikalavimai ventiliacijai, išėmos matmenys ir minimalūs atstu-

mai iki nugarėlės nurodyti šio naudotojo vadovo skyriuje „Montavimas“. Dėl kitos papildomos informacijos, įskaitant maisto produktų išdėliojimo schemų, kreipkitės į gamintoją.

APLINKOS APSAUGA

Atiduokite perdirbti medžiagas, pažymėtas simboliu . Išmeskite pakuotę į atitinkamą atliekų surinkimo konteinerį, kad ji būtų perdirbta. Tausokite aplinką ir žmonių sveikatą – tinkamai rūšiuokite elektros ir elektronikos

prietaisų atliekas. Prietaisų nemeskite kartu su buitinėmis atliekomis, jei jie pažymėti ženklu . Priduokite šį gaminį vietiniame atliekų surinkimo punkte arba susisiekite su savivaldybės atstovais dėl papildomos informacijos.

БЕЗБЕДНОСНИ ИНФОРМАЦИИ

Пред монтажата и употребата на овој апарат, внимателно прочитајте ги приложените упатства. Производителот не сноси одговорност за повреда или штета кои се резултат на неправилна монтажа или употреба. Секогаш чувајте ги упатствата на сигурно и безбедно место за подоцнежна употреба.

Безбедност на деца и ранливи лица

- Овој апарат може да го користат деца над 8 години и лица со намалени физички, сетилни или ментални способности или лица без искуство и знаење доколку тоа го прават под надзор или доколку им биле дадени упатства како безбедно да го употребуваат апаратот, и доколку ги разбираат опасностите поврзани со него. На децата на возраст од 3 до 8 години и на лицата со големи и сложени пречки во

развојот им е дозволено да го полнат и да го празнат апаратот доколку добиле соодветни упатства. Апаратот не смее да биде во дофат на деца помали од 3 години освен ако не се под постојан надзор.

- Децата треба да бидат под надзор да не играат со апаратот.
- Децата не треба да го чистат или да го оддржуваат апаратот без надзор.
- Држете ја амбалажата подалеку од деца и фрлете ја соодветно.

Општа безбедност

- Овој апарат служи само за складирање храна и пијалаци.
- Уредот е наменет да го користи едно домаќинство во домашни услови во затворен простор.
- Уредот може да се користи во канцеларии, хотелски соби, гостилници, фарми со гостилници и други слични сместувања каде

- неговото користење не надминува (просечно) ниво на користење во домаќинство.
- За да се избегне контаминација на храна, почитувајте ги следниве упатства:
 - не отворајте ги вратите подолги временски периоди;
 - редовно исчистете ги површините што може да допираат храна и достапните системи за цедење;
 - чувајте сурово месо и риба во соодветни контејнери во фрижидерот, така што тоа не е во контакт со или не капе врз друга храна.
 - ПРЕДУПРЕДУВАЊЕ: Отворите за вентилација, во околината на апаратот или во вградената конструкција, треба да се ослободени од пречки.
 - ПРЕДУПРЕДУВАЊЕ: Не користете механички уреди или вештачки средства за забрзување на процесот на одмрзнување, освен оние што ги препорачува производителот.
 - ПРЕДУПРЕДУВАЊЕ: Не оштетувајте го ладилното коло.
 - ПРЕДУПРЕДУВАЊЕ: Не користете електрични апарати во одделите за складирање храна на апаратот, освен ако не се од типот што е препорачан од производителот.
 - Не користете чистач со воден спреј и пареа за чистење на апаратот.
 - Чистете го апаратот со влажна мека крпа. Користете само неутрални детергенти. Не користете абразивни производи, абразивни сунѓери за чистење, растворувачи или метални предмети.
 - Кога апаратот е празен подолг период, исклучете го, одмрзнете го, исчистете го, исушете го и оставете ја вратата отворена за да спречите развивање на мувла во апаратот.
 - Не чувајте експлозивни материи како аеросолни конзерви со запалив погон во овој апарат.
 - Доколку кабелот за напојување се оштети, треба да се замени од

страна на
производителот, негов
овластен сервисен

центар или слични
квалификувани лица за
да се избегне опасност.

БЕЗБЕДНОСНИ УПАТСТВА

Монтажа

ПРЕДУПРЕДУВАЊЕ!

Апаратот мора да биде монтиран само од квалификувано лице.

- Извадете ја целата амбалажа.
- Немојте да монтирате ниту да користите оштетен апарат.
- Следете ги посебните инструкции за монтирање на апаратот и обрнување на вратата што се достапни на нашата интернет-страница.
- Секогаш внимавјте кога го пренесувате апаратот затоа што е тежок. Секогаш носете заштитни ракавици и приложените обувки.
- Проверете дали воздухот може да кружи околу апаратот.
- По првата инсталација или откако сте ја замениле вратата почекајте најмалку 4 часа пред да го поврзете апаратот на струја. Ова е за да се овозможи маслото да тече назад во компресорот.
- Пред да извршите било каква работа на самиот апарат (на пр. промена на врата), извадете го кабелот од штекерот.
- Не монтирајте го апаратот во близина на радијатори или шпорети, рерни или плочи за готвење, освен ако не е поинаку специфицирано во упатствата за монтирање.
- Не го изложувајте апаратот на дожд.
- Не го инсталирајте апаратот таму каде што има директна сончева светлина.
- Не го монтирајте овој апарат во многу влажни и студени места.
- Кога го преместувате апаратот, подигнете го предниот раб за да не го изгребете подот.
- Заштитете го подот од гребене кога ја обрнувате вратата на апаратот.

Поврзување на струја

ПРЕДУПРЕДУВАЊЕ!

Ризик од пожар и струен удар.

ПРЕДУПРЕДУВАЊЕ!

Кога го поставуваме апаратот, проверете дали гајтанот за струја е заплеткан или оштетен.

ПРЕДУПРЕДУВАЊЕ!

Не користете адаптери со повеќе приклучници и продолжителни кабли.

- Проверете дали параметрите на плочката со спецификации се компатибилни со електричната моќност на мрежата на електрична енергија.
- Апаратот мора да биде заземјен.
- Секогаш користете правилно монтиран штекер отпорен на струјни удари.
- Ако домашниот приклучок за напојување не е заземјен, поврзете го апаратот на посебно заземјување во согласност со важечките прописи, консултирајте се со квалификуван електричар.
- Потрудете се да не ги оштетите електричните делови (на пример приклучокот за струја, електричниот кабел, компресорот). Контакттирајте со нашиот овластен сервисен центар или електричар за да ги смените електричните делови.
- Електричниот кабел мора да остане под нивото на приклучокот за струја.
- Поврзете го приклучокот за струја со штекерот на крајот од монтажата. Проверете дали приклучокот за струја е пристапен по монтирањето.
- Не влечете го кабелот за да го исклучите апаратот од струја. Секогаш повлекувајте го приклучокот за струја.

Употреба

ПРЕДУПРЕДУВАЊЕ!

Ризик од повреда, изгореници, струен удар или пожар.



Апаратот содржи запалив гас, изобутан (R600a), природен гас со високо

ниво на компатибилност со околината. Внимавајте да не го оштетите водот за ладење кој содржи изобутан.

- Не менувајте ја спецификацијата на овој апарат.
- Овој апарат е наменет да се користи на собна температура од 10°C до 38°C. Наведениот температурен опсег гарантира правилна работа на апаратот.
- Не ставајте електрични апарати (на пример, апарати за правење сладолед) во апаратот, освен ако производителот не навел дека е применливо.
- Ако дојде до оштетување на ладилното коло, проверете дали во просторијата има пламен и извори на палење. Проветрете ја просторијата.
- Не дозволувајте жешки предмети да ги допрат пластичните делови на апаратот.
- Не ставајте безалкохолни пијалоци во преградата за замрзнување. Ова ќе создаде притисок врз садот со пијалок.
- Не чувајте запалив гас и течност во апаратот.
- Не ставајте запаливи производи или предмети кои се мокри заедно со запаливи производи во апаратот, или во негова близина.
- Не ги допирајте компресорот или кондензаторот. Тие се жешки.
- Не вадете и не допирајте ги предметите од преградата за замрзнување ако рацете ви се мокри или влажни.
- Не ја замрзнувајте повторно храната што е одмрзната.
- Следете ги упатствата за чување замрзната храна што се наоѓаат на пакувањето.
- Завиткајте ја храната во материјал кој е безбеден за чување на храна пред да ја ставите во преградата на замрзнувачот.
- Не дозволувајте храната да дојде во контакт со внатрешните сидови на преградите на апаратот.

Внатрешна светилка

ПРЕДУПРЕДУВАЊЕ!

Опасност од електричен шок.

- Овој производ содржи еден или повеќе извори на светлина од класа на енергетска ефикасност G.
- Во однос на светилите во внатрешноста на овој производ и резервните светилки што се продаваат посебно: Овие светилки се предвидени да издржат

екстремни физички услови во апаратите за домаќинство, како што се температура, вибрации, влажност или се предвидени за давање сигнали за работната состојба на апаратот. Тие не се предвидени да се користат за други намени и не се погодни за осветлување простории во домот.

Нега и чистење

ПРЕДУПРЕДУВАЊЕ!

Опасност од повреда или оштетување на апаратот.

- Пред одржувањето, исклучете го апаратот и извадете го приклучокот за струја од главниот штекер.
- Овој апарат содржи јагледородороди во системот за ладење. Само стручно лице мора да го врши одржувањето и полнењето на уредот.

Сервис

- За да го поправите апаратот, контактирајте со овластениот сервисен центар. Користете само оригинални резервни делови.
- Треба да знаете дека само-поправката или непрофесионалната поправка може да имаат последици врз безбедноста и може да ја направи гаранцијата неважечка.
- Следливе резервни делови се достапни најмалку 7 години по прекинувањето на моделот: термостати, температурни сензори, печатени плочки, светлосни извори, рачки за врати, шарки за врати, тави и кошници. Дихтунзите за вратите се достапни најмалку 10 години откако моделот ќе прекине да се произведува. Времетраењето може да биде подолго во вашата земја. За повеќе информации, посетете ја нашата веб-страница.
- Треба да знаете дека некои од овие резервни делови се достапни само кај професионални сервисери, и дека не сите резервни делови се релевантни за сите модели.

Расходување

ПРЕДУПРЕДУВАЊЕ!

Ризик од повреда или задушвање.

- Исклучете го апаратот од приклучокот за струја.

- Отсечете го кабелот за струја и фрлете го.
- Извадете ја вратата за да спречите затворање на деца и миленичиња во апаратот.
- Водовите за ладење и изолираните материјали на овој апарат се еколошки производи.

- Изолациската пена содржи запалив гас. Контактирајте со општинската власт за да добиете информации за правилно расходување на апаратот.
- Не оштетувајте го делот за ладење којшто се наоѓа во близина на разменуваачот на топлина.

КОНТРОЛНА ПЛОЧА

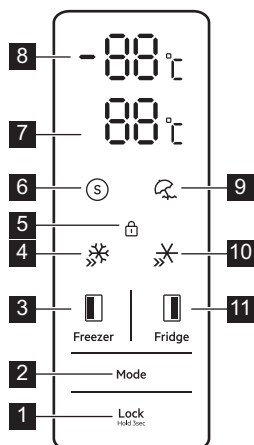

- 1** Копче за **Lock**
Притиснете и држете 3 секунди за да ја заклучите или отклучите контролната плоча. Индикаторот за заклучување се пали. Кога контролната плоча е заклучена, поставките не можат да се променат.
- 2** Копче за **Mode**
Притиснете го копчето за да го вклучите режимот Smart, Holiday, QuickChill или QuickFreeze.
- 3** Копче за **Зона за замрзнување**
Притиснете го копчето за да ја поставите температурата во одделот за замрзнување. Температурен опсег: -14°C – -22°C.
- 4** Индикатор за **QuickFreeze** режим
Се пали кога функцијата е активна.
- 5** Индикатор за **Lock**
Се пали кога функцијата е активна.
- 6** Индикатор за **Smart** режим
Се пали кога функцијата е активна.
- 7** Дисплеј за температура за **Дел за фрижидер**

Ја покажува поставената температура во одделот за фрижидер.

- 8** Дисплеј за температура за **Зона за замрзнување**
Ја покажува поставената температура во одделот за замрзнување.
- 9** Индикатор за **Holiday**
Се пали кога функцијата е активна.
- 10** Индикатор за **QuickChill** режим
Се пали кога функцијата е активна.
- 11** Копче за **Дел за фрижидер**
Притиснете го копчето за да ја поставите температурата во одделот за фрижидер. Температурен опсег: 2°C – 8°C.

Smart Режим

Во овој режим, апаратот автоматски ги приспособува своите перформанси на ладење според температурата на околината за да ја оптимизира потрошувачката на енергија и да одржува стабилни услови за складирање.

Притиснете го копчето Mode за да го вклучите режимот. Светнува индикаторот за Smart режим. Притиснете го повторно копчето Mode за да го деактивирате режимот.

Не е можно рачно да се приспособи температурата за време на овој режим.

функција Holiday

Активирајте го овој режим за да ја намалите потрошувачката на енергија за време на подолги периоди на некористење. За да го активирате притиснете го копчето Modedодека не светне показателот Holiday. Температурата на фрижидерот е поставена на 17°C. Преградата на замрзнувачот ја задржува претходната поставка за температура.

За да го деактивирате притиснете го копчето Mode. Апаратот се враќа на претходната поставка за температура.

i Извадете ја целата храна од преградата на фрижидер пред да ја активирате функцијата.

QuickChill

Користете QuickChill функција за побрзо ладење на храната и за подолго задржување на свежината. Притиснете го копчето Mode додека не се вклучи показателот QuickChill. Температурата се поставува на 2°C.

За да деактивирате, притиснете го копчето Mode. Функцијата автоматски се исклучува по 2,5 часа и ја враќа претходната поставка на температурата.

QuickFreeze

Активирајте ја оваа функција за да го забрзате замрзнувањето. Притиснете го копчето Mode додека показателот QuickFreeze свети. Температурата на замрзнувачот се поставува на -25°C.

За деактивирање, притиснете го копчето Mode. Функцијата се исклучува автоматски по 50 часови и ја враќа претходната поставка на температурата.

Аларм за отворена врата

Ако вратата на апаратот е оставена отворена повеќе од 1 минута, звучниот аларм се активира. Внатрешното LED светло автоматски се исклучува по 10 минути.

За да го деактивирате алармот, затворете ја вратата.

СЕКОЈДНЕВНА УПОТРЕБА

i Опремата варира во зависност од моделот.

Позиционирање на полиците

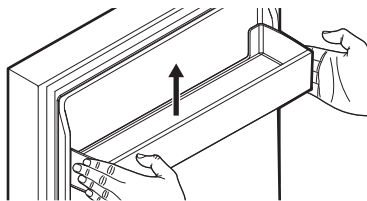
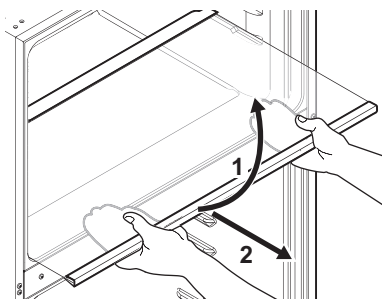

i Внимателно ракувајте со стаклените делови и корпите за отпадоци на вратите. Не ги гребете, не ги оптоварувајте и не ги изложувајте на ненадејни промени на температурата. Не ги чистете стаклените делови во машина за миеење садови.

Вадење на фиоките

За вадење на фиоките:

1. Отворете ја вратата целосно.
2. Извлечете ја фиоката надвор додека не застане.
3. Подигнете го предниот дел и извлечете ја фиоката.

За да монтирате фиоки, повторете ги горенаведените чекори во обратна насока.

Контрола на влажност

Користете го лизгачот на капакот на фиоката за свежи намирници за да ја контролирате влажноста во неа.

За да ја зголемите влажноста, поместете го лизгачот надесно. За да ја намалите влажноста, поместете го лизгачот налево. Користете висока влажност за складирање зеленчук, а ниска влажност за складирање овошје.

Замрзнување свежа хана

Преградата за замрзнување е соодветна за замрзнување свежа храна и за чување замрзната и длабоко замрзната храна долго време.

Максималната количина на храна што може да се замрзне без додавање друга свежа храна во период од 24 часа е наведена на плочката со спецификации (етикета што се наоѓа во апаратот).

НАПОМЕНИ И КОРИСНИ СОВЕТИ

Совети за заштеда на енергија

- Замрзнувач: Оригиналната конфигурација обезбедува најефикасна употреба на енергијата.
- Фрижидер: Конфигурацијата со фиоците во долниот дел на апаратот и со рамномерно распоредени полици обезбедуваат најефикасна употреба на енергијата. Позицијата на корпите на вратите не влијае на потрошувачката на енергија.
- Не отворајте ја вратата често и не оставајте ја отворена подолго отколку што е неопходно.
- Замрзнувач: Колку е постудена поставката за температура, толку е повисока потрошувачката на енергија.
- Фрижидер: Не поставувајте превисока температура освен ако тоа не го бараат карактеристиките на храната.
- Доколку собната температура е висока и регулаторот за температура е на ниска температура и апаратот е целосно наполнет, компресорот може да работи непрестано, што ќе предизвика формирање слана или мраз на испарувачот. Во овој случај, поставете го регулаторот на температурата на повисока температура за да дозволите автоматско одмрзнување.
- Не покривајте ги решетките или отворите за проветрување.
- Погрижете се прехранбените производи во апаратот да овозможуваат кружење на воздухот низ предвидените отвори во задниот внатрешен дел на апаратот.

Рок на траење за преградата за замрзнување

Вид јадење	Рок на траење (месеци)
Леб	3
Овошје (освен агруми)	6 - 12

Вид јадење	Рок на траење (месеци)
Зеленчук	8 - 10
Остатоци без месо	1 - 2
Млечни производи:	
Путер	6 - 9
Меко сирење (на пр. моцарела)	3 - 4
Тврдо сирење (на пр. пармезан, чедар)	6
Морска храна:	
Мрсна риба (на пр. лосос, скуша)	2 - 3
Посна риба (на пр. бакалар, риба-лист)	4 - 6
Шкампи	12
Излуштени школки и школки со оклоп	3 - 4
Готвена риба	1 - 2
Месо:	
Живина	9 - 12
Говедско месо	6 - 12
Свинско	4 - 6
Јагнешко	6 - 9
Колбас	1 - 2
Шунка	1 - 2
Остатоци со месо	2 - 3

Совети за замрзнување

- Не замрзнувајте шишиња или лименки со течности, особено пијалаци кои содржат јаглерод диоксид. Може да експлодираат при замрзнувањето.
- Не ставајте топла храна во преградата за замрзнување.

- Не ставајте свежа незамрзната храна директно до веќе замрзната храна.
- Немојте да јадејте коцки мраз, мраз или ливавчиња мраз веднаш после вадење од замрзнувачот за да избегнете смрзнатини.
- Не замрзнувајте ја повторно одмрзнатата храна.

Складирање замрзната храна

- Добра поставка на температурата што обезбедува зачувување на смрзнатите прехранбени производи е температура пониска или еднаква на -18°C .
- Поставка за повисока температура во апаратот може да доведе до помала трајност.
- Целата преграда за замрзнување е погодна за чување замрзнати прехранбени производи.
- Оставете доволно простор околу храната за да овозможите слободно кружење на воздухот.

Совети за ладење храна

- Добра поставка на температурата што обезбедува зачувување на свежата

- храна е температура пониска или еднаква на $+4^{\circ}\text{C}$.
- Секогаш користете затворени садови за течности и за храна за да ги избегнете миризбите во преградата.
- За да избегнете вкрстена контаминација меѓу готвената и суровата храна, покријте ја готвената храна и одвојте ја од суровата.
- Завиткајте и ставете го месото на стаклената полица над фиоката за зеленчук.
- Одмрзнете ја храната внатре во фрижидерот.
- Не ставајте топла храна во апаратот.
- Исчистете го овошјето и зеленчукот и ставете ги во посебна фиока (фиока за зеленчук).
- Не чувајте јужно овошје во фрижидер.
- Зеленчук како домати, компири, кромид и лук не треба да се чува во фрижидерот.
- Затворете ги шишињата пред да ги ставите во фрижидер.

НЕГА И ЧИСТЕЊЕ

i Исклучете го апаратот пред да извршите каква било операција за одржување.

Пред првата употреба исчистете ја внатрешноста и додатоците со млека вода и неутрален сапун, а потоа исушете ги. Редовно чистете ја опремата и дихтунзите на вратите.

Исчистете ја контролната плоча со влажна крпа и исушете ја со мека крпа. Не користете никакви детергенти.

Не користете остри алатки. Тие можат да ја изгребат површината.

Редовно чистете ја дупката за одвод на вода за одмрзнување.

Одмрзнувањето на апаратот е автоматско.

i Не ги мијте додатоците и деловите од апаратот во машина за миење садови.

РЕШАВАЊЕ ПРОБЛЕМИ

Апаратот не функционира.

- Правилно поврзете го приклучокот за струја со штекерот.
- Вклучете го апаратот.
- Проверете дали автоматскиот прекинувач и осигурувачот работат.

Температурата на апаратот е незадоволителна.

- Приспособите ја температурата.

- Затворете ја вратата правилно.

Апаратот се вклучува и исклучува.

- Затворете ја вратата правилно.
- Проверете го дихтунгот на вратата.

Апаратот е бучен или вибрира.

- Израмнете го апаратот.
- Проверете го задниот дел од апаратот. Уверете се дека не допира до сидот.

Водата капе на подот.

- Поставете ги садот за одмрзнување вода и цевката правилно.

Во замрзнувачот се јавува тежок мраз.

- Затворете ја вратата правилно.
- Проверете ги отворите за воздух.

Страничните ѕидови на апаратот се жешки.

- Тоа е нормално. Користете ракавици отпорни на топлина ако треба да ги допрете страничните панели.

Вратата не се затвора правилно.

- Израмнете го апаратот.
- Свртете ја вратата правилно.
- Вметнете ги полиците правилно.
- Проверете го дихтунгот на вратата.

 Контакттирајте го Овластениот сервисен центар ако проблемот продолжи или за да ја замените лампата и дихтунзите на вратата.

ТЕХНИЧКИ ПОДАТОЦИ

Техничките информации се наоѓаат на плочката со спецификации на внатрешната страна на апаратот и на етикетата за енергија.

На QR-кодот на енергетската етикета која е доставена со апаратот има интернет-врска која води до информациите поврзани со перформансите на апаратот во базата на податоци на ЕУ EPREL (Европска база на податоци за регистрација на производи со етикети за енергија). Чувајте ја енергетската етикета како прирачник заедно со корисничкото упатство и сите други документи испорачани со овој апарат.

Истите информации може да се најдат и во EPREL (Европска база на податоци за регистрација на производи со етикети за енергија) на врската <https://eprel.ec.europa.eu> и името на моделот и бројот на производот што ќе ги најдете на плочката со спецификации на апаратот.

Одете на врската www.theenergylabel.eu за детални информации за етикетата за енергија.

ИНФОРМАЦИИ ЗА ТЕСТИРАЊЕ

Монтажата и подготовката на апаратот за потврда EcoDesign треба да бидат усогласени со EN 62552 (EU). Потребите за проветрување, димензиите на отворот и минималните растојанија во задниот дел треба да бидат како што е наведено во

овој Прирачник за корисникот во „Монтажа“. Стапете во контакт со производителот за други дополнителни информации, вклучувајќи ги и плановите за полнење.

ГРИЖА ЗА ЖИВОТНАТА СРЕДИНА

Рециклирајте материјали со симболот . Ставете го пакувањето во соодветни контејнери за да го рециклирате. Помогнете во заштитата на животната средина и здравјето на луѓето со рециклирање на отпад од електрични и

електронски апарати. Не фрлајте ги апаратите означени со симболот  со отпадот од домаќинството. Вратете го производот во вашиот локален објект за рециклирање или контактирајте со општинската канцеларија.

INFORMACJE DOTYCZĄCE BEZPIECZEŃSTWA

Przed instalacją i użyciem urządzenia należy dokładnie przeczytać dołączoną instrukcję. Producent nie odpowiada za obrażenia ani szkody wynikające z nieprawidłowej instalacji lub użytkowania. Instrukcję należy przechowywać w bezpiecznym i łatwo dostępnym miejscu do wykorzystania w przyszłości.

Bezpieczeństwo dzieci i osób o ograniczonych zdolnościach ruchowych

- Urządzenie mogą obsługiwać dzieci po ukończeniu ósmego roku życia oraz osoby o ograniczonych zdolnościach fizycznych, sensorycznych lub umysłowych, a także nieposiadające odpowiedniej wiedzy lub doświadczenia, jeśli będą one nadzorowane lub zostaną poinstruowane w zakresie bezpiecznego korzystania z urządzenia i będą świadome związanych z tym zagrożeń. Dzieci w wieku od 3 do 8 lat oraz osoby z bardzo rozległą i złożoną niepełnosprawnością mogą ładować i op-

różniać urządzenie pod warunkiem, że zostały odpowiednio poinstruowane. Dzieci poniżej 3 roku życia nie powinny zbliżać się do urządzenia, jeśli nie znajdują się pod stałym nadzorem.

- Należy dopilnować, aby dzieci nie bawiły się tym urządzeniem .
- Dzieci nie powinny zajmować się czyszczeniem ani konserwacją urządzenia bez odpowiedniego nadzoru.
- Przechowywać opakowanie w miejscu niedostępnym dla dzieci lub zutylizować je w odpowiedni sposób.

Ogólne zasady bezpieczeństwa

- Urządzenie to przeznaczone jest wyłącznie do przechowywania żywności i napojów.
- Urządzenie to przeznaczone jest do użytku domowego w pomieszczeniach zamkniętych.
- Urządzenie to można używać w biurach, pokojach hotelowych, pokojach w

- pensjonatach, domach dla gości w gospodarstwach rolnych i innych podobnych miejscach, gdzie użytkowanie nie przekracza średniego poziomu użytkowania w gospodarstwie domowym.
- Aby uniknąć zanieczyszczenia żywności, należy przestrzegać następujących zaleceń:
 - nie pozostawiać zbyt długo otworzonych drzwi;
 - regularnie czyścić powierzchnie, które mogą mieć kontakt z żywnością, oraz dostępne elementy systemu odpływu skroplin;
 - przechowywać surowe mięso i ryby w odpowiednich pojemnikach w chłodziarce, tak aby nie miały styczności (ani wpływające z nich soki) z innymi produktami.
 - **OSTRZEŻENIE:** Otwory wentylacyjne w obudowie urządzenia lub w zabudowie nie mogą być zakryte ani zanieczyszczone.
 - **OSTRZEŻENIE:** Nie wolno używać żadnych urządzeń lub środków do przyspieszenia odmrażania urządzenia z wyjątkiem zalecanych przez producenta.
 - **OSTRZEŻENIE:** Nie uszkodzić układu chłodniczego.
 - **OSTRZEŻENIE:** Nie wolno używać urządzeń elektrycznych w komorach do przechowywania żywności, chyba że są to urządzenia zalecane przez producenta.
 - Urządzenia nie wolno czyścić myjką parową ani wodą pod ciśnieniem.
 - Urządzenie należy czyścić wilgotną miękką szmatką. Używać tylko neutralnych środków czyszczących. Nie używać produktów ściernych, myjek do szorowania, rozpuszczalników ani metalowych przedmiotów.
 - Jeśli urządzenie będzie pozostawać puste przez długi czas, należy je wyłączyć, rozmrozić, wyczyścić, osuszyć i pozostawić otworzone drzwi, aby zapobiec rozwojowi pleśni wewnątrz urządzenia.
 - W urządzeniu nie wolno przechowywać substancji wybuchowych, jak puszki aerozoli z łatwopalnym gazem pędnym.
 - Jeśli przewód zasilający uległ uszkodzeniu, należy

zlecić jego wymianę producentowi urządzenia, autoryzowanemu centrum serwisowemu lub też innej

kompetentnej osobie, aby uniknąć niebezpieczeństwa.

INSTRUKCJE DOTYCZĄCE BEZPIECZEŃSTWA

Instalacja

⚠ OSTRZEŻENIE!

Urządzenie może zainstalować i podłączyć wyłącznie wykwalifikowana osoba.

- Usunąć wszystkie elementy opakowania.
- Nie instalować ani nie używać uszkodzonego urządzenia.
- Postępować zgodnie z oddzielnymi instrukcjami instalacji tego urządzenia i zmiany kierunku otwierania drzwi dostępnymi w naszej witrynie internetowej.
- Zachować ostrożność podczas przenoszenia urządzenia, ponieważ jest ono ciężkie. Należy zawsze stosować rękawice ochronne i mieć na stopach pełne obuwie.
- Zapewnić przepływ powietrza wokół urządzenia.
- Podczas pierwszej instalacji lub po zmianie kierunku otwierania drzwi należy odczekać co najmniej 4 godziny przed podłączeniem urządzenia do zasilania. Pozwała to na spłynięcie oleju do sprężarki.
- Przed wykonaniem jakichkolwiek czynności przy urządzeniu (np. przed zmianą kierunku otwierania drzwi) należy wyjąć wtyczkę przewodu zasilającego z gniazdka.
- Nie instalować urządzenia w pobliżu grzejników lub kucharek, piekarników lub płyt grzejnych, chyba że w instrukcji instalacji określono inaczej.
- Nie narażać urządzenia na zamoczenie przez deszcz.
- Nie instalować urządzenia w miejscach narażonych na bezpośrednie działanie promieni słonecznych.
- Nie instalować urządzenia w miejscach nadmiernie wilgotnych i zimnych.
- Podczas przesuwania urządzenia należy je podnieść za przednią krawędź, aby uniknąć zarysowania podłogi.
- Przy zmianie kierunku otwierania drzwi tego urządzenia należy chronić podłogę przed zarysowaniami.

Podłączenie elektryczne

⚠ OSTRZEŻENIE!

Występuje zagrożenie pożarem i porażeniem prądem elektrycznym.

⚠ OSTRZEŻENIE!

Ustawiając urządzenie, należy uważać, aby nie przycisnąć lub nie uszkodzić przewodu zasilającego.

⚠ OSTRZEŻENIE!

Nie stosować rozgałęziaczy ani przedłużaczy.

- Upewnić się, że parametry na tabliczce znamionowej odpowiadają parametrom znamionowym źródła zasilania.
- Urządzenie musi być uziemione.
- Należy używać wyłącznie prawidłowo zamontowanego gniazda elektrycznego z uziemieniem.
- Jeśli domowe gniazdo zasilania nie jest uziemione, należy podłączyć urządzenie do oddzielnego uziemienia zgodnie z obowiązującymi przepisami, kontaktując się z wykwalifikowanym elektrykiem.
- Należy uważać, aby nie uszkodzić elementów elektrycznych (np. wtyczki, przewodu zasilającego lub sprężarki). By wymienić podzespoły elektryczne należy skontaktować się z autoryzowanym punktem serwisowym lub z elektrykiem.
- Przewód zasilający musi znajdować się poniżej poziomu wtyczki.
- Podłączyć wtyczkę do gniazda elektrycznego dopiero po zakończeniu instalacji. Należy zadbać o to, aby po zakończeniu instalacji urządzenia wtyczka przewodu zasilającego była łatwo dostępna.
- Odłączając urządzenie, nie należy ciągnąć za przewód zasilający. Należy zawsze ciągnąć za wtyczkę sieciową.

Sposób używania

OSTRZEŻENIE!

Zagrożenie odniesieniem obrażeń, oparzeniem, porażeniem prądem lub powstaniem pożaru.



Urządzenie zawiera izobutan (R600a), łatwopalny gaz pochodzenia naturalnego o wysokiej zgodności z wymogami ochrony środowiska. Zachować ostrożność, aby nie uszkodzić układu chłodniczego zawierającego izobutan.

- Nie zmieniać parametrów technicznych urządzenia.
- Urządzenie to przeznaczone jest do użytku w temperaturze otoczenia od 10°C do 38°C. Tylko w tym zakresie temperatury gwarantowane jest jego prawidłowe działanie.
- Nie wkładać do urządzenia urządzeń elektrycznych (np. maszynek do lodów), chyba że dopuszcza to ich producent.
- Jeśli dojdzie do uszkodzenia obiegu czynnika chłodniczego, należy upewnić się, że w pomieszczeniu nie ma płomieni ani źródeł zapłonu. Przewietrzyć pomieszczenie.
- Nie wolno dopuścić, aby gorące przedmioty dotykały plastikowych części urządzenia.
- Nie wkładać napojów bezalkoholowych do komory zamrażarki. Objętość zamrażającego napoju zwiększa się, co może prowadzić do rozerwania pojemnika, w którym się znajduje.
- Nie przechowywać w urządzeniu łatwopalnych gazów i cieczy.
- Nie umieszczać produktów łatwopalnych ani przedmiotów nasączonych łatwopalnymi produktami w pobliżu lub na urządzeniu.
- Nie dotykać sprężarki ani skraplacza. Są gorące.
- Nie wyjmować ani nie dotykać przedmiotów z komory zamrażarki mokrymi lub wilgotnymi rękami.
- Nie zamrażać ponownie rozmrożonej żywności.
- Należy przestrzegać wskazówek na opakowaniu dotyczących przechowywania mrożonej żywności.
- Przed umieszczeniem żywności w komorze zamrażarki należy ją owinąć dowolnym materiałem dopuszczonym do kontaktu z żywnością.

- Nie należy dopuszczać do kontaktu żywności z wewnętrznymi ściankami komór urządzenia.

Oświetlenie wewnętrzne

OSTRZEŻENIE!

Zagrożenie porażeniem prądem.

- Ten produkt zawiera jedno lub więcej źródeł światła o klasie efektywności energetycznej G.
- Informacja dotycząca oświetlenia w urządzeniu i elementów oświetleniowych sprzedawanych osobno jako części zamienne: Zastosowane elementy oświetleniowe są przystosowane do pracy w wymagających warunkach fizycznych (temperatura, drgania, wilgotność) w urządzeniach domowych lub są przeznaczone do sygnalizacji stanu działania urządzenia. Nie są one przeznaczone do innych zastosowań i nie nadają się do oświetlania pomieszczeń domowych.

Konserwacja i czyszczenie

OSTRZEŻENIE!

Występuje zagrożenie odniesieniem obrażeń lub uszkodzeniem urządzenia.

- Przed przystąpieniem do konserwacji należy wyłączyć urządzenie i odłączyć wtyczkę zasilania od gniazda sieciowego.
- Urządzenie to zawiera węglowodory w klimatyzatorze. Konserwację i ponowne ładowanie urządzenia może przeprowadzać wyłącznie wykwalifikowana osoba.

Serwis

- Aby naprawić urządzenie, należy skontaktować się z autoryzowanym centrum serwisowym. Należy stosować wyłącznie oryginalne części zamienne.
- Należy pamiętać, że samodzielna lub nieprofesjonalna naprawa może wpłynąć na bezpieczeństwo oraz spowodować utratę gwarancji.
- Następujące części zamienne będą dostępne przez co najmniej 7 lat po zakończeniu produkcji modelu: termostaty, czujniki temperatury, układy elektroniczne, źródła światła, uchwyty drzwi, zawiasy drzwi, półki i kosze. Uszczelki drzwi będą dostępne przez co najmniej 10 lat po wycofaniu modelu z eksploatacji. Czas ten może być dłuższy w niektórych krajach.

Więcej informacji można znaleźć na naszej witrynie internetowej.

- Niektóre z tych części zamiennych będą dostępne wyłącznie dla profesjonalnych punktów serwisowych i nie wszystkie części zamienne pasują do wszystkich modeli.

Utylizacja

⚠ OSTRZEŻENIE!

Zagrożenie odniesieniem obrażeń lub uduszeniem.

- Odłączyć urządzenie od źródła zasilania.

- Odciąć i wyrzucić przewód zasilający.
- Wymontować drzwi, aby uniemożliwić zamknięcie się dziecka lub zwierzęcia wewnątrz urządzenia.
- Czynniki w układzie chłodniczym i materiały izolacyjne zastosowane w tym urządzeniu nie stanowią zagrożenia dla warstwy ozonowej.
- Pianka izolacyjna zawiera łatwopalny gaz. Aby uzyskać informacje dotyczące prawidłowej utylizacji urządzenia, należy skontaktować się z lokalnymi władzami.
- Należy uważać, aby nie uszkodzić układu chłodniczego w pobliżu wymiennika ciepła.

PANEL STEROWANIA

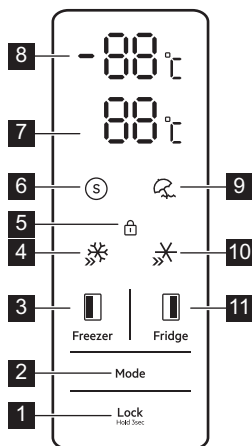

- 1** Przycisk **Lock**
Nacisnąć i przytrzymać przez 3 s, aby zablokować lub odblokować panel sterowania. Zaświeci się wskaźnik blokady. Gdy panel sterowania jest zablokowany, nie można zmienić ustawień.
- 2** Przycisk **Mode**
Nacisnąć przycisk, aby włączyć tryb Smart, Holiday, QuickChill lub QuickFreeze.
- 3** Przycisk **strefy zamrażania**
Nacisnąć przycisk, aby ustawić temperaturę w komorze zamrażarki. Zakres temperatury: -14°C – -22°C.
- 4** Wskaźnik trybu **QuickFreeze**
Zapala się, gdy funkcja jest aktywna.
- 5** Wskaźnik **Lock**

Zapala się, gdy funkcja jest aktywna.

- 6** Wskaźnik trybu **Smart**
Zapala się, gdy funkcja jest aktywna.
- 7** Wyświetlacz temperatury w **strefie chłodzenia**
Pokazuje ustawienie temperatury w komorze chłodziarki.
- 8** Wyświetlacz temperatury w **strefie zamrażania**
Pokazuje ustawienie temperatury w komorze zamrażarki.
- 9** Wskaźnik **Holiday**
Zapala się, gdy funkcja jest aktywna.
- 10** Wskaźnik trybu **QuickChill**
Zapala się, gdy funkcja jest aktywna.
- 11** Przycisk **strefy chłodzenia**
Nacisnąć przycisk, aby ustawić temperaturę w komorze lodówki. Zakres temperatury: 2°C – 8°C.

Tryb Smart

W tym trybie urządzenie automatycznie dostosowuje wydajność chłodzenia do otaczającej temperatury otoczenia, aby zoptymalizować zużycie energii i utrzymać stabilne warunki przechowywania.

Nacisnąć przycisk Mode, aby włączyć tryb. Wskaźnik Smart trybu zaświeci się. Nacisnąć ponownie Mode przycisk, aby wyłączyć tryb.

W tym trybie nie można ręcznie dostosować temperatury.

Funkcja Holiday

Aktywować ten tryb, aby zmniejszyć zużycie energii, gdy nie użytkuje się urządzenia przez dłuższy okres. Aby aktywować, nacisnąć przycisk Mode, aż pojawi się wskaźnik Holi-

day. Temperatury w komorze lodówki jest ustawiona na 17°C. Komora zamrażarki zachowuje poprzednie ustawienie temperatury.

Aby dezaktywować, nacisnąć przycisk Mode. Urządzenie powraca do poprzedniego ustawienia temperatury.

i Przed aktywowaniem tej funkcji wyjąć wszystkie produkty spożywcze z komory lodówki.

QuickChill

Użyć funkcji QuickChill, aby szybciej schłodzić jedzenie i zapewnić ich dłuższą świeżość. Naciskać przycisk Mode, aż pojawi się wskaźnik QuickChill. Temperatura zostaje ustawiona na 2°C.

Aby dezaktywować, nacisnąć przycisk Mode. Funkcja wyłącza się automatycznie po 2,5

godz. i przywraca poprzednie ustawienie temperatury.

QuickFreeze

Aktywować tę funkcję, aby przyspieszyć zamrażanie. Naciskać przycisk Mode, aż zacznie migać wskaźnik QuickFreeze. Temperatura zamrażarki zostaje ustawiona na -25°C.

Aby dezaktywować, nacisnąć przycisk Mode. Funkcja wyłącza się automatycznie po 50 godz. i przywraca poprzednie ustawienie temperatury.

Alarm otwartych drzwi

Jeśli drzwi urządzenia pozostaną otwarte dłużej niż 1 min, włączy się alarm dźwiękowy. Wewnętrzna oświetlenie LED wyłącza się automatycznie po 10 min.

Aby wyłączyć alarm, zamknąć drzwi.

CODZIENNE UŻYTKOWANIE

i Wyposażenie poszczególnych modeli się różni.

Rozmieszczanie półek

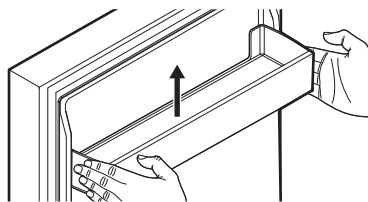
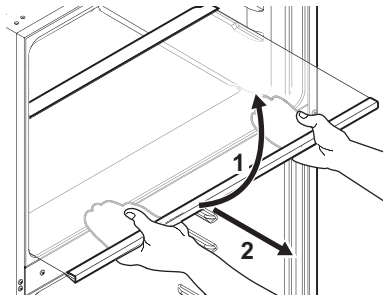

i Ostrożnie obchodzić się ze szklanymi częściami i pojemnikami na drzwiach. Nie zarysować ich, obciążać ani nie narażać na nagłe zmiany temperatury. Nie myć szklanych części w zmywarce.

Wymowowanie szuflad

Aby wyjąć szuflady:

1. Całkowicie otworzyć drzwi.
2. Wyciągnąć szufladę do oporu.
3. Podnieść przód i wysunąć szufladę.

Aby zamontować szuflady, wykonać powyższe kroki w odwrotnej kolejności.

Regulacja wilgotności

W szufladzie na owoce i warzywa wilgotność reguluje się suwakiem na pokrywie szuflady.

Aby zwiększyć wilgotność, przesunąć suwak w lewo. Aby zmniejszyć wilgotność, przesunąć suwak w prawo. Do przechowywania warzyw stosować wysoką wilgotność, a do przechowywania owoców niską.

Zamrażanie świeżej żywności

Komorą zamrażarki jest przeznaczona do długotrwałego zamrażania świeżej żywności oraz przechowywania zamrożonej i głęboko zamrożonej żywności.

Maksymalną ilość żywności, jaką można zamrozić w ciągu 24 godzin bez dodawania kolejnych porcji świeżej żywności podano na tabliczce znamionowej (naklejce znajdującej się wewnątrz urządzenia).

WSKAZÓWKI I PORADY

Wskazówki dotyczące oszczędzania energii

- Zamrażarka: Pierwotna konfiguracja zapewni najbardziej efektywne wykorzystanie energii.
- Chłodziarka: Konfiguracja z szufladami w dolnej części urządzenia i równomiernie rozmieszczonymi półkami zapewni najbardziej efektywne wykorzystanie energii. Umieszczenie pojemników na drzwiach nie ma wpływu na zużycie energii.
- Nie otwierać zbyt często drzwi urządzenia i nie zostawiać ich otwartych dłużej niż jest to konieczne.
- Zamrażarka: Im niższe ustawienie temperatury, tym większe zużycie energii.
- Chłodziarka: Nie ustawiać zbyt niskiej temperatury, o ile nie jest to konieczne ze względu na właściwości przechowywanych produktów.
- Jeśli temperatura otoczenia jest wysoka, regulator temperatury jest ustawiony na niską temperaturę i urządzenie jest w pełni załadowane, sprężarka może pracować bez przerwy, co powoduje osadzanie się szronu lub lodu na parowniku. Wtedy ustawić regulator temperatury na wyższą temperaturę, aby umożliwić automatyczne odszranianie.
- Nie zakrywać kratki ani otworów wentylacyjnych.
- Tak ułożyć przechowywane produkty spożywcze, aby umożliwić przepływ powietrza przez otwory w tylnej części urządzenia.

Czas przechowywania w komorze zamrażarki

Rodzaj produktu	Okres trwałości (w miesiącach)
Chleb	3
Owoce (z wyjątkiem owoców cytrusowych)	6 - 12
Warzywa	8 - 10
Pozostałości potraw bezmięsnych	1 - 2

Rodzaj produktu	Okres trwałości (w miesiącach)
Produkty mleczne:	
Masło	6 - 9
Miękki ser (np. mozzarella)	3 - 4
Twardy ser (np. parmezan, cheddar)	6
Owoce morza:	
Tłuste ryby (np. łosoś, makrela)	2 - 3
Chude ryby (np. dorsz, flądra)	4 - 6
Krewetki	12
Omułki i małże bez muszli	3 - 4
Gotowane ryby	1 - 2
Mięso:	
Drób	9 - 12
Wołowina	6 - 12
Wieprzowina	4 - 6
Jagnięcina	6 - 9
Kiełbasa	1 - 2
Szynka	1 - 2
Pozostałości potraw mięsnych	2 - 3

Wskazówki dotyczące zamrażania

- Nie zamrażać butelek ani puszek z cieciami, w szczególności z napojami gazowanymi dwutlenkiem węgla. Mogą wybuchnąć podczas zamrażania.
- Nie wkładać gorących potraw do zamrażarki.
- Nie umieszczać żywności świeżej, niezamrożonej bezpośrednio obok żywności już zamrożonej.
- Nie spożywać kostek lodu, lodów sorbetowych ani lodów na patyku bezpośrednio po ich wyjęciu z zamrażarki, aby uniknąć odmrożeń.
- Nie wolno ponownie zamrażać rozmrożonej żywności.

Wskazówki dotyczące przechowywania zamrożonej żywności

- Odpowiednie ustawienie temperatury, które zapewnia właściwe warunki do przechowywania zamrożonej żywności, to wartość niższa lub równa -18°C .
- Wyższa temperatura wewnątrz urządzenia może prowadzić do skrócenia czasu przechowywania.
- Cała komora zamrażarki jest przystosowana do przechowywania zamrożonych produktów spożywczych.
- Należy pozostawić wystarczającą ilość wolnej przestrzeni wokół żywności, aby umożliwić swobodny obieg powietrza.

Wskazówki dotyczące przechowywania żywności w chłodziarce

- Odpowiednie ustawienie temperatury zapewniające właściwe warunki

przechowywania świeżej żywności to maksymalnie $+4^{\circ}\text{C}$.

- Aby uniknąć przenikania smaków i zapachów, należy przechowywać napoje i żywność w szczelnych pojemnikach.
- Aby uniknąć zanieczyszczenia ugotowanych potraw przez surowe produkty, należy przykrywać ugotowane potrawy i przechowywać je oddzielnie.
- Zawinać mięso i umieścić je na szklanej półce nad szufladą na warzywa.
- Rozmrażanie produktów w chłodziarce
- Nie wkładać do urządzenia gorących potraw.
- Oczyszczyć owoce i warzywa i umieścić je w specjalnej szufladzie (szufladzie na warzywa).
- Nie przechowywać w chłodziarce owoców egzotycznych.
- Nie przechowywać w chłodziarce warzyw, jak pomidory, ziemniaki, cebula i czosnek.
- Zamykać butelki przed umieszczeniem ich w chłodziarce.

KONSERWACJA I CZYSZCZENIE

i Przed przystąpieniem do konserwacji urządzenia należy wyjąć jego wtyczkę z gniazdka.

Przed pierwszym użyciem oczyścić wnętrze i akcesoria letnią wodą z mydłem o odczynie neutralnym, a następnie je osuszyć. Regularnie czyścić urządzenie i uszczelki drzwi.

Wyczyścić panel sterowania wilgotną ściereczką i osuszyć miękką ściereczką. Nie stosować detergentów.

Nie używać ostrych narzędzi. Ostre narzędzia mogą zarysować powierzchnię.

Regularnie czyścić otwór odpływowy wody pochodzącej z rozmrażania.

Rozmrażanie urządzenia odbywa się automatycznie.

i Akcesoriów i części urządzenia nie należy myć w zmywarce.

ROZWIĄZYWANIE PROBLEMÓW

Urządzenie nie działa.

- Prawidłowo podłączyć wtyczkę do gniazda elektrycznego.
- Włączyć urządzenie.
- Sprawdzić, czy wyłącznik obwodu i bezpiecznik działają.

Temperatura urządzenia jest niezadowolająca.

- Wyregulować temperaturę.
- Zamknąć prawidłowo drzwi.

Urządzenie włącza się i wyłącza.

- Zamknąć prawidłowo drzwi.

- Sprawdzić uszczelkę drzwi.

Urządzenie jest głośnie lub generuje drgania.

- Wypoziomować urządzenie.
- Sprawdzić tylną część urządzenia. Upewnić się, że urządzenie nie dotyka ściany.

Na podłogę kapie woda.

- Prawidłowo ustawić pojemnik na wodę z rozmrażania i rurkę.

W zamrażarce pojawia się silny szron.

- Zamknąć prawidłowo drzwi.

- Sprawdzić wyloty powietrza.

Ściany boczne urządzenia są gorące.

- Jest to normalne zjawisko. W razie konieczności dotknięcia ścianek bocznych należy założyć rękawice odporne na wysoką temperaturę.

Drzwi nie zamykają się prawidłowo.

- Wypoziomować urządzenie.

- Prawidłowo zmienić kierunek otwierania drzwi.
- Włożyć półki w prawidłowy sposób.
- Sprawdzić uszczelkę drzwi.

i Jeśli problem nadal występuje lub jeśli należy wymienić lampę i uszczelki drzwi, należy skontaktować się z autoryzowanym centrum serwisowym.

DANE TECHNICZNE

Dane techniczne podano na tabliczce znamionowej znajdującej się wewnątrz urządzenia oraz na etykiecie informującej o zużyciu energii.

Kod QR znajdujący się na etykiecie dołączonej do urządzenia z oznaczeniem klasy energetycznej zawiera łącze do witryny internetowej z informacją o parametrach urządzenia z bazy danych UE EPREL. Etykietę z oznaczeniem klasy energetycznej wraz instrukcją obsługi i innymi dokumentami dostarczonymi z urządzeniem należy zachować do ewentualnego wykorzystania w przyszłości.

Informacje te można również znaleźć w bazie danych EPREL klikając łącze <https://eprel.ec.europa.eu> i podając nazwę modelu oraz numer produktu z tabliczki znamionowej urządzenia.

Szczegółowe informacje na temat etykiety z oznaczeniem klasy energetycznej można znaleźć na witrynie internetowej www.theenergylabel.eu.

INFORMACJA DLA INSTYTUCJI WYKONUJĄCYCH TESTY

Montaż i przygotowanie urządzenia do ewentualnej weryfikacji ekoprojektu powinny być zgodne z EN 62552 (EU). Wymagania dotyczące wentylacji, wymiarów wnek i minimalnych odstępów z tyłu powinny być takie, jak

podano w niniejszej instrukcji obsługi w części „Instalacja”. Więcej informacji, w tym dotyczących sposobu załadunku, można uzyskać, kontaktując się z producentem.

OCHRONA ŚRODOWISKA

Segreguj materiały oznaczone symbolem . Umieść opakowanie w odpowiednich pojemnikach do recyklingu. Chronić środowisko i zdrowie ludzi poprzez recykling odpadów elektrycznych i elektronicznych. Nie wyrzucaj

urządzeń oznaczonych symbolem  do odpadów komunalnych. Należy oddać produkt do miejscowego zakładu przetwarzania odpadów lub skontaktować się z miejscowym urządzeniem miasta.

INFORMAȚII PRIVIND SIGURANȚA

Înainte de instalarea și de utilizarea aparatului, citiți cu atenție instrucțiunile furnizate. Producătorul nu este responsabil pentru eventuale vătămări sau pagube rezultate din instalarea sau utilizarea incorectă. Păstrați permanent instrucțiunile într-un loc sigur și accesibil pentru consultare ulterioară.

Siguranța copiilor și a persoanelor vulnerabile

- Acest aparat poate fi utilizat de copiii cu vârsta mai mare de 8 ani, de persoanele cu capacități fizice, senzoriale sau mentale reduse sau de persoanele fără cunoștințele necesare sau experiență doar sub supraveghere sau după o scurtă instruire care să le ofere informațiile necesare despre utilizarea în siguranță a aparatului și care să le permită să înțeleagă pericolele la care se expun. Copiilor cu vârsta cuprinsă între 3 și 8 ani și persoanelor cu dizabilități foarte extinse și complexe li se permite să încarce și să des-

carce aparatul, cu condiția să fi fost instruiți în mod corespunzător. Copiii cu vârsta mai mică de 3 ani nu trebuie lăsați să se apropie de aparat dacă nu sunt supravegheați permanent.

- Copiii trebuie supravegheați pentru a vă asigura că nu se joacă cu aparatul
- Copiii nu vor realiza operațiunile de curățare sau de întreținere care revin utilizatorului aparatului fără a fi supravegheați.
- Nu lăsați ambalajele la îndemâna copiilor și aruncați-le conform reglementărilor.

Informații generale despre siguranță

- Acest aparat este destinat numai pentru depozitarea alimentelor și a băuturilor.
- Acest aparat este proiectat pentru utilizarea în locuințe individuale la interior
- Acest aparat electrocasnic poate fi utilizat în birouri, camere de oaspeți, camere de oaspeți cu paturi și mic dejun, case de oaspeți în cadrul fermelor și alte spații

de cazare similare, în care această utilizare nu depășește (media) nivelurile de utilizare domestică.

- Pentru a evita contaminarea alimentelor, respectați următoarele instrucțiuni:
 - nu deschideți ușa pentru perioade mari de timp;
 - curățați cu regularitate suprafețele care au intrat în contact cu alimentele și sistemele de scurgere accesibile;
 - păstrați carnea și peștele nepreparate în recipiente adecvate în frigider pentru a nu intra în contact sau a se scurge pe alte alimente.
- AVERTISMENT: Asigurați-vă că nu există obstrucții pe deschiderile pentru ventilație din carcasa aparatului sau din structura în care este încorporat.
- AVERTISMENT: Nu utilizați dispozitive mecanice sau alte mijloace pentru a accelera procesul de dezghețare, altele decât cele recomandate de producător.
- AVERTISMENT: Nu deteriorați circuitul agentului frigorific.

- AVERTISMENT: Nu utilizați aparate electrice în interiorul compartimentelor de depozitare a alimentelor ale aparatului, decât dacă sunt de tipul recomandat de producător.
- Nu folosiți apă pulverizată și aparatul de curățat cu abur pentru curățarea aparatului.
- Curățați aparatul cu o lavetă moale și umedă. Utilizați numai detergenți neutri. Nu folosiți niciun produs abraziv, burete abraziv, solvent sau obiect metalic.
- Atunci când aparatul este gol pentru o perioadă mare de timp, opriți-l, dezghețați-l, spălați-l, uscați-l și lăsați ușa deschisă pentru a preveni formarea de mucegai în aparat.
- Nu depozitați în acest aparat substanțe explozive, cum ar fi recipiente cu aerosoli cu un combustibil inflamabil.
- În cazul în care cablul de alimentare este deteriorat, acesta trebuie înlocuit de producător, centrul de service autorizat sau persoane cu o calificare similară pentru a se evita orice pericol.

INSTRUCȚIUNI DE SIGURANȚĂ

Instalarea

AVERTISMENT!

Doar o persoană calificată trebuie să instaleze acest aparat.

- Îndepărtați toate ambalajele.
- Dacă aparatul este deteriorat, nu îl instalați sau utilizați.
- Urmați instrucțiunile separate pentru instalarea aparatului și inversarea deschiderii ușii, disponibile pe site-ul nostru web.
- Aveți întotdeauna grijă când mutați aparatul deoarece acesta este greu. Folosiți întotdeauna mănuși de protecție și încălțăminte închisă.
- Asigurați-vă că aerul poate circula în jurul aparatului.
- După prima instalare sau după inversarea ușii, așteptați cel puțin 4 ore înainte de a conecta aparatul la sursa de curent. Acest lucru permite uleiului să curgă înapoi în compresor.
- Înainte de a efectua orice operație asupra aparatului (de ex. inversarea deschiderii ușii), scoateți ștecherul din priză.
- Nu instalați aparatul aproape de radiatoare sau aragaze, cuptoare sau plite, cu excepția cazului în care se specifică altfel în instrucțiunile de instalare.
- Nu expuneți aparatul la precipitații.
- Nu instalați aparatul în lumina directă a soarelui.
- Nu instalați acest aparat în zonele cu umiditate ridicată sau prea reci.
- Când mutați aparatul, ridicați din partea frontală pentru a evita zgârierea podelei.
- Protejați podeaua de zgârieturi atunci când inversați deschiderea ușii aparatului.

Conexiunea la rețeaua electrică

AVERTISMENT!

Pericol de incendiu și electrocutare.

AVERTISMENT!

Atunci când amplasați aparatul, asigurați-vă că nu blocați sau deteriorați cablul de alimentare.

AVERTISMENT!

Nu utilizați adaptoare multiple și cabluri prelungitoare.

- Asigurați-vă că parametrii de pe plăcuța cu date tehnice sunt compatibili cu valorile nominale ale sursei de alimentare.
- Aparatul trebuie legat la o priză cu împământare.
- Utilizați întotdeauna o priză cu protecție (împământare) contra electrocutării, montată corect.
- Dacă priza de alimentare nu este împământată, conectați aparatul la o împământare separată în conformitate cu reglementările în vigoare, consultând un electrician calificat.
- Ai grijă să nu deteriorezi componentele electrice (de ex. ștecherul, cablul de alimentare, compresorul). Contactați Centrul de service autorizat sau un electrician pentru a schimba componentele electrice.
- Cablul de alimentare trebuie să rămână sub nivelul ștecherului.
- Introduceți ștecherul în priză numai după încheierea procedurii de instalare. Asigurați accesul la priză după instalare.
- Nu trageți de cablul de alimentare pentru a scoate din priză aparatul. Trageți întotdeauna de ștecher.

Utilizarea

AVERTISMENT!

Pericol de vătămare, arsuri, electrocutare sau incendiu.



Aparatul conține gaz inflamabil, izobutan (R600a), un gaz natural cu un nivel ridicat de compatibilitate cu mediul. Aveți grijă să nu deteriorați circuitul agentului frigorific care conține izobutan.

- Nu modificați specificațiile acestui aparat.
- Acest aparat este conceput pentru a fi folosit la o temperatură a mediului cu valori între 10°C și 38°C. Intervalul de temperatură specificat garantează funcționarea corectă a aparatului.
- Nu introduceți aparate electrice (de ex., aparate de făcut înghețată) în aparat,

decât dacă acest lucru este indicat de producător.

- Dacă circuitul agentului frigorific este deteriorat, asigurați-vă că nu există flăcări și surse de aprindere în cameră. Aerisiți încăperea.
- Nu permiteți ca articolele fierbinți să atingă piesele din plastic ale aparatului.
- Nu puneți băuturi răcoritoare în compartimentul congelator. Acest lucru va crea presiune pe recipientul pentru băuturi.
- Nu introduceți gaz și lichide inflamabile în aparat.
- Produsele inflamabile sau obiectele umezite cu produse inflamabile nu trebuie introduse în aparat, nici puse alături sau deasupra acestuia.
- Nu atingeți compresorul sau condensatorul. Sunt fierbinți.
- Nu scoateți și nu atingeți articolele din compartimentul congelator dacă aveți mâinile umede sau ude.
- Nu congelați din nou alimentele care au fost decongelate.
- Respectați instrucțiunile de păstrare de pe ambalajul preparatelor congelate.
- Împachetați alimentele în orice material care intră în contact cu alimentele înainte de a le pune în compartimentul congelator.
- Nu permiteți alimentelor să intre în contact cu pereții interiori ai compartimentelor aparatului.

Iluminare interioară

AVERTISMENT!

Pericol de electrocutare.

- Acest produs conține una sau mai multe surse de lumină din clasa de eficiență energetică G.
- Referitor la becul (becurile) din acest produs și becurile de schimb vândute separat: Aceste becuri sunt concepute pentru a suporta situațiile fizice extreme din aparatele electrocasnice, cum ar fi cele de temperatură, vibrație, umiditate sau au rolul de a semnaliza informații privitoare la starea operațională a aparatului. Acestea nu sunt destinate utilizării în alte aplicații și nu sunt adecvate pentru iluminarea camerelor din locuință.

Îngrijire și curățare

AVERTISMENT!

Pericol de vătămare personală sau deteriorare a aparatului.

- Înainte de a efectua operațiunile de întreținere, dezactivați aparatul și scoateți techerul din priză.
- Acest aparat conține hidrocarburi în unitatea de răcire. Numai o persoană calificată trebuie să efectueze întreținerea și reîncărcarea unității.

Serviciul de asistență tehnică

- Pentru a repara aparatul contactați Centrul de service autorizat. Utilizați doar piese de schimb originale.
- Rețineți că reparațiile făcute în regie proprie sau care nu sunt făcute de profesioniști pot afecta siguranța și pot anula garanția.
- Următoarele piese de schimb sunt disponibile timp de cel puțin 7 ani după ce modelul nu mai este produs: termostate, senzori de temperatură, plăci cu circuite imprimate, surse de lumină, mânere de ușă, balamale de ușă, tăvi și coșuri. Garniturile ușii sunt disponibile timp de cel puțin 10 ani după ce modelul a fost întrerupt. Durata poate fi mai mare în țara dvs. Pentru mai multe informații, vă rugăm să vizitați site-ul nostru web.
- Rețineți că unele piese de schimb sunt disponibile doar la reparatorii profesioniști și nu toate piesele de schimb sunt relevante pentru toate modelele.

Gestionarea deșeurilor după încheierea ciclului de viață al aparatului

AVERTISMENT!

Pericol de rănire sau sufocare.

- Deconectați aparatul de la sursa de alimentare electrică.
- Tăiați cablul electric și îndepărtați-l.
- Scoateți ușa pentru a preveni închiderea copiilor sau a animalelor de companie în aparat.
- Circuitul frigorific și materialele de izolare a acestui aparat nu afectează stratul de ozon.
- Spuma izolatoare conține gaze inflamabile. Contactați autoritatea locală pentru informații privind aruncarea adecvată a acestui aparat.

- Nu deteriorați partea unității de răcire apropiată de schimbătorul de căldură.

PANOU DE COMANDĂ

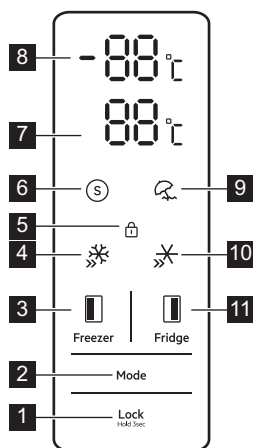

- 1 Butonul Lock**
Țineți apăsată tasta timp de 3 secunde pentru a bloca sau debloca panoul de comandă. Indicatorul de blocare se aprinde. Când panoul de control este blocat, nu pot fi modificate setările.
- 2 Butonul Mode**
Apăsați butonul pentru a activa modul Smart, Holiday, QuickChill sau QuickFreeze.
- 3 Butonul Zonă congelator**
Apăsați butonul pentru a seta temperatura în compartimentul congelator. Interval de temperatură: -14°C – -22°C.
- 4 Indicatorul pentru modul QuickFreeze**
Se aprinde când funcția este activă.
- 5 Indicatorul Lock**
Se aprinde când funcția este activă.
- 6 Indicatorul pentru modul Smart**
Se aprinde când funcția este activă.
- 7 Afișaj temperatură zonă frigider**
Arată setarea temperaturii în compartimentul frigiderului.
- 8 Afișaj temperatură zonă congelator**
Arată setarea temperaturii în compartimentul congelator.
- 9 Indicatorul Holiday**
Se aprinde când funcția este activă.
- 10 Indicatorul pentru modul QuickChill**

Se aprinde când funcția este activă.

- 11 Buton Zonă frigider**
Apăsați butonul pentru a seta temperatura în compartimentul frigiderului. Interval de temperatură: 2°C – 8°C.

Modul Smart

În acest mod, aparatul își ajustează automat performanța de răcire în funcție de temperatura ambiantă pentru a optimiza consumul de energie și a menține condiții stabile de depozitare.

Apăsați butonul Mode pentru a activa modul. Smart Indicatorul de mod se aprinde. Apăsați din nou Mode butonul pentru a dezactiva modul.

Nu este posibilă reglarea manuală a temperaturii în acest mod.

Funcția Holiday

Activează acest mod pentru a reduce consumul de energie în perioade mai lungi de neutilizare. Pentru a activa, apăsați butonul Mode până când se aprinde indicatorul Holiday.

Temperatura compartimentului frigider este setată la 17°C. Compartimentul congelator păstrează setarea anterioară a temperaturii.

Pentru a dezactiva, apăsați butonul Mode. Aparatul revine la setarea anterioară a temperaturii.

① Îndepărtează toate alimentele din compartimentul frigider înainte de a activa funcția.

QuickChill

Utilizați funcția QuickChill pentru a răci alimentele mai repede și pentru a le menține proaspete mai mult timp. Apăsați butonul Mode până când indicatorul QuickChill clipește. Temperatura este setată la 2°C.

Pentru a dezactiva apăsați butonul Mode. Funcția se oprește automat după 2,5 ore și restabilește setarea anterioară a temperaturii.

QuickFreeze

Activați această funcție pentru a accelera înghețarea. Apăsați butonul Mode până când

clipește indicatorul QuickFreeze. Temperatura congelatorului se setează la -25°C .

Pentru a dezactiva, apăsați butonul Mode. Funcția se oprește automat după 50 ore și se restabilește setarea anterioară a temperaturii.

Alarmă ușă deschisă

Dacă ușa aparatului este lăsată deschisă mai mult de 1 minute se activează alarma sonoră.

Sistemul intern LEDiluminare cuptor se stinge automat după 10 minute.

Pentru a dezactiva alarma, închideți ușa.

UTILIZARE ZILNICĂ

i Echipamentul variază în funcție de model.

Poziționarea rafturilor

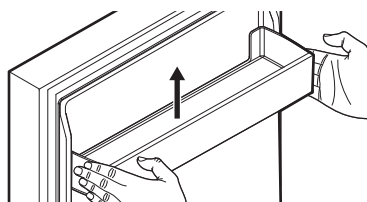
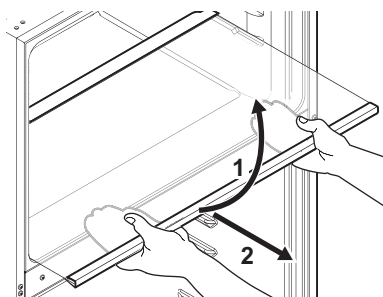

i Manipulați cu grijă piesele de sticlă și coșurile ușilor. Nu le zgâriați, nu le stresăți și nu le expuneți la schimbări bruște de temperatură. Nu curățați piesele de sticlă din mașina de spălat vase.

Scoaterea sertarelor

Pentru a scoate sertarele:

1. Deschideți complet ușa.
2. Trageți sertarul în afară până când se oprește.
3. Ridicați partea din față și glisați sertarul afară.

Pentru a instala sertarele, inversați pașii de mai sus.

Controlul umidității

Folosește glisorul de pe capacul compartimentului pentru legume (crisper) pentru a controla umiditatea din acest compartiment.

Pentru a crește umiditatea, mutați glisorul spre dreapta. Pentru a reduce umiditatea, mutați glisorul spre stânga. Utilizați umiditate ridicată pentru a stoca legumele și umiditate scăzută pentru a stoca fructele.

Congelarea alimentelor proaspete

Compartimentele din congelator sunt adecvate pentru congelarea alimentelor proaspete și pentru conservarea pe termen lung a preparatelor congelate.

Cantitatea maximă de alimente care poate fi congelată, fără a mai adăuga alte alimente proaspete pentru o perioadă de 24 de ore, este specificată pe plăcuța cu date tehnice (etichetă situată în interiorul aparatului).

SFATURI UTILE

Recomandări pentru economisirea energiei

- Congelator: Configurația originală asigură cea mai eficientă utilizare a energiei.
- Frigider: Configurația cu sertarele în partea de jos a aparatului și rafturile distribuite uniform asigură cea mai eficientă utilizare a energiei. Așezarea cutiilor pe ușă nu influențează consumul de energie.

- Nu deschideți ușa prea des și nu o lăsați deschisă mai mult decât este necesar.
- Congelator: Cu cât temperatura setată este mai mică, cu atât este mai mare consumul de energie.
- Frigider: Nu setați o temperatură prea ridicată pentru, cu excepția cazului în care este necesară pentru respectivele alimente.
- Dacă temperatura camerei este ridicată și comanda temperaturii este setată la temperatură redusă, iar aparatul este complet încărcat, compresorul poate funcționa în mod continuu, iar pe evaporator se poate forma brumă sau gheață. În această situație, setați comanda temperaturii la o temperatură mai mare pentru a permite decongelarea automată.
- Nu acoperiți grilajele sau orificiile de ventilație.
- Asigurați-vă că produsele alimentare din aparat permit circulația aerului prin orificiile din peretele interior din spate al aparatului.

Durata de păstrare pentru compartimentul congelator

Tip de mâncare	Durata de păstrare (luni)
Pâine	3
Fruite (mai puțin citrice)	6 - 12
Legume	8 - 10
Mâncare fără carne rămasă	1 - 2
Produse lactate:	
Unt	6 - 9
Brânză moale (de ex. mozzarella)	3 - 4
Brânză tare (de ex. parmezan, cheddar)	6
Fruite de mare:	
Pește gras (de ex. somon, macrou)	2 - 3
Pește slab (de ex. cod, plătică)	4 - 6
Creveți	12
Scoici și midii scoase din cochilie	3 - 4
Pește gătit	1 - 2
Carne:	
Pasăre	9 - 12

Tip de mâncare	Durata de păstrare (luni)
Vită	6 - 12
Porc	4 - 6
Miel	6 - 9
Cârnați	1 - 2
Șuncă	1 - 2
Mâncare cu carne rămasă	2 - 3

Recomandări privind congelarea

- Nu congelați sticle sau cutii cu lichide, în special băuturi care conțin dioxid de carbon. Acestea pot exploda în timpul congelării.
- Nu puneți alimente fierbinți în compartimentul frigider.
- Nu puneți alimente proaspete, necongelate, direct lângă alimentele deja congelate.
- Nu consumați cuburile de gheață, apa înghețată sau înghețata imediat după ce le-ați scos din congelator pentru a evita degerarea.
- Nu recongelați alimentele dezghețate.

Recomandări pentru conservarea preparatelor congelate

- O temperatură care asigură păstrarea în condiții bune a preparatelor congelate este o temperatură mai mică sau egală cu -18°C.
- Setările la o temperatură mai mare în interior pot duce la o durată mai mică de păstrare.
- Tot compartimentul congelator este adecvat păstrării preparatelor congelate.
- Lăsați suficient spațiu în jurul alimentelor pentru a permite circulația liberă a aerului.

Recomandări privind păstrarea în frigider a alimentelor

- O temperatură care asigură păstrarea în condiții bune a alimentelor proaspete este o temperatură mai mică sau egală cu +4°C.
- Folosiți întotdeauna recipiente închise pentru lichide și alimente pentru a evita formarea de arome și mirosuri în compartiment.
- Pentru a evita contaminarea încrucișată între alimentele gătitе și cele crude, acoperiți alimentele gătitе și separați-le de cele crude.

- Ambalați și puneți carnea pe raftul de sticlă de deasupra sertarului pentru legume.
- Decongealați alimentele din interiorul frigiderului.
- Nu introduceți alimente fierbinți în interiorul aparatului.
- Curățați fructele și legumele și puneți-le într-un sertar dedicat (sertar pentru legume).

- Nu păstrați fructe exotice în frigider.
- Nu păstrați legume precum roșiile, cartofii, ceapa și usturoiul în frigider.
- Închideți sticlele înainte de a le pune în frigider.

ÎNGRIJIREA ȘI CURĂȚAREA

i Scoateți aparatul din priză înainte de a efectua orice operațiune de întreținere.

Înainte de prima utilizare, curățați interiorul și accesoriile cu apă caldă și săpun neutru, apoi uscați. Curățați echipamentul și garniturile ușilor în mod regulat.

Curățați panoul de control cu o cârpă umedă și uscați-l cu o cârpă moale. Nu folosiți detergent.

Nu folosiți instrumente ascuțite. Ele pot zgâria suprafața.

Curățați regulat gaura de drenaj a apei de decongelare.

Decongelarea aparatului se face automat.

i Nu spălați accesoriile și piesele aparatului într-o mașină de spălat vase.

DEPANARE

Aparatul nu funcționează.

- Introdu ștecherul corect în priză.
- Pornește aparatul.
- Verificați dacă întrerupătorul și siguranța funcționează.

Temperatura aparatului este nesatisfăcătoare.

- Reglați temperatura.
- Închideți ușa corect.

Aparatul se pornește și se oprește.

- Închideți ușa corect.
- Verificați garnitura ușii.

Aparatul este zgomotos sau vibrează.

- Echilibrați aparatul.
- Verificați partea din spate a aparatului. Asigurați-vă că acesta nu atinge peretele.

Apă picură pe podea.

- Poziționați corect tava de decongelare și tubul.

Se formează gheață grosă în congelator.

- Închideți ușa corect.
- Verificați ieșirile de aer.

Pereții laterali ai aparatului sunt fierbinți.

- Acest lucru este normal: Utilizați mănuși rezistente la căldură dacă trebuie să atingeți panourile laterale.

Ușa nu se închide corect.

- Echilibrați aparatul.
- Montează corect ușa în poziția inversată.
- Introduceți rafturile corect.
- Verificați garnitura ușii.

i Contactați Centrul de service autorizat dacă problema persistă sau pentru a înlocui lampa și garniturile ușii.

DATE TEHNICE

Informațiile tehnice sunt specificate pe plăcuța cu date tehnice aflată pe partea internă a aparatului și pe eticheta energetică.

Codul QR de pe eticheta energetică furnizată împreună cu aparatul oferă un link web către informațiile referitoare la performanța aparatului aflate în baza de date EPREL UE. Păstrați eticheta energetică pentru referință împreună cu manualul utilizatorului și toate celelalte documente furnizate împreună cu acest aparat.

Aceleași informații pot fi găsite în EPREL folosind linkul <https://eprel.ec.europa.eu> împreună cu numele modelului și numărul de produs pe care le găsiți pe plăcuța cu date tehnice a aparatului.

Consultați linkul www.theenergylabel.eu pentru informații detaliate despre eticheta energetică.

INFORMAȚII PENTRU INSTITUTELE DE TESTARE

Instalarea și pregătirea aparatului pentru orice verificare EcoDesign se va face în conformitate cu EN 62552 (EU). Cerințele privind ventilația, dimensiunile locașului și distanțele minime pentru spate trebuie să fie cele

menționate în acest manual de utilizare în „Instalarea”. Contactați producătorul pentru orice alte informații suplimentare, inclusiv pentru planurile de încărcare.

INFORMAȚII PRIVIND MEDIUL

Reciclați materialele marcate cu simbolul . Pentru a recicla ambalajele, acestea trebuie puse în containerele corespunzătoare. Ajuțați la protejarea mediului înconjurător și a sănătății umane reciclând deșeurile de aparate

electrice și electronice. Nu aruncați aparatele marcate cu simbolul  împreună cu deșeurile menajere. Returnați produsul la unitatea locală de reciclare sau contactați administrația locală.

БЕЗБЕДНОСНЕ ИНФОРМАЦИЈЕ

Пре инсталације и коришћења уређаја, пажљиво прочитајте приложено упутство. Произвођач није одговоран за било какве повреде или штету који су резултат неисправне инсталације или употребе. Чувајте упутство за употребу на безбедном и приступачном месту за будуће коришћење.

Безбедност деце и осетљивих особа

- Овај уређај могу да користе деца старија од 8 година и особе са смањеним физичким, чулним или менталним способностима, као особе којима недостају искуство и знање, уколико им се обезбеди надзор или им се дају упутства у вези са употребом уређаја на безбедан начин и уколико схватају могуће опасности. Деца узраста између 3 године и 8 година и особе са веома опсежним и сложеним инвалидитетом смеју да пуне и празне уређај под условом да су прописно упућени. Де-

цу млађу од 3 године треба удаљити од уређаја уколико нису под непрекидним надзором.

- Децу треба контролисати како се не би играла са уређајем.
- Деца не смеју да обављају чишћење и корисничко одржавање уређаја без надзора.
- Држите сву амбалажу даље од деце и одложите је на одговарајући начин.

Опште мере безбедности

- Уређај је намењен само за чување хране и пића.
- Овај уређај је намењен за употребу у једном домаћинству у затвореним просторима.
- Уређај се може користити у канцеларијама, хотелским собама, мотелима, пансионима, сеоским туристичким домаћинствима и сличним објектима за смештај где употреба не би превазилазила (просечан) ниво потрошње по домаћинству.

- Да бисте спречили загађивање хране, пратите следећа упутства:
 - не отварајте врата на дуже време;
 - редовно чистите површине које могу доћи у додир са храном и доступне системе одвода;
 - сирово месо и рибу држите у погодним судовима у фрижидеру тако да не додирују друге намирнице и не капљу на њих.
- УПОЗОРЕЊЕ: Не дозволите зачепљивање вентилационих отвора на кућишту уређаја или уградног елемента.
- УПОЗОРЕЊЕ: Не користите механичка и друга средства да бисте убрзали процес одмрзавања, осим она која је произвођач препоручио.
- УПОЗОРЕЊЕ: Немојте оштетити коло расхладно средства.
- УПОЗОРЕЊЕ: Не користите електричне уређаје унутар одељака за чува-

ње хране у уређају осим ако такву врсту уређаја не препоручује произвођач.

- Немојте користити млаз воде или пару за чишћење уређаја.
- Уређај очистите влажном меком крпом. Користите искључиво неутралне детерџенте. Немојте користити абразивне производе, абразивне јастучиће за чишћење, раствараче или металне предмете.
- Ако ће уређај стајати празан дуже време, искључите га, одмрзните, очистите, осушите и оставите врата отворена да у њему не би настала буђ.
- Немојте у овом уређају држати експлозивне материје као што су лименке аеросола са запаљивим потисним гасом.
- Уколико је кабл за напајање оштећен, мора да га замени произвођач, овлашћени сервисни центар или квалификована лица како би се избегла опасност.

БЕЗБЕДНОСНА УПУТСТВА

Монтажа

УПОЗОРЕЊЕ!

Само квалификована особа може да инсталира овај уређај.

- Уклоните комплетну амбалажу.
- Немојте да инсталирате или користите оштећен уређај.
- Пратите засебна упутства за монтирање уређаја, као и за монтирање врата на супротној страни отвора уређаја, која су доступна на нашем веб-сајту.
- Увек водите рачуна приликом померања уређаја зато што је тежак. Увек користите заштитне рукавице и затворену обућу.
- Проверите да ли ваздух може да циркулише око уређаја.
- При првој инсталацији или након промене смера отварања врата, сачекајте најмање 4 сата пре него што укључите уређај у струју. Ово ће омогућити да се уље слије назад у компресор.
- Пре обављања било каквих радњи на уређају, (нпр. промена смера отварања врата), искључите уређај из струје.
- Не монтирајте уређај близу радијатора или шпорета, пећница или плоча за кување, осима ако другачије није наведено у упутству за монтирање.
- Не излажите уређај киши.
- Не монтирајте уређај на местима која су изложена директној сунчевој светлости.
- Немојте да инсталирате уређај у областима које су сувише влажне или сувише хладне.
- Када померате уређај, подигните предњу ивицу да се не би изгребао под.
- Уколико монтирате врата на супротној страни отвора уређаја, заштите под од гребања.

Прикључење на електричну мрежу

УПОЗОРЕЊЕ!

Ризик од пожара и струјног удара.

УПОЗОРЕЊЕ!

При позиционирању уређаја водите рачуна да не истегнете или оштетите кабл за напајање.

УПОЗОРЕЊЕ!

Немојте да користите адаптере са више утичница и продужне каблове.

- Уверите се да су параметри на плочици са техничким карактеристикама компатибилни са одговарајућим параметрима електричне мреже за напајање.
- Уређај мора да буде уземљен.
- Увек користите прописно уграђену утичницу са заштитом од струјног удара.
- Ако утичница за кућно напајање није уземљена, повежите апарат са засебним уземљењем у складу са тренутним прописима, консултујући квалификованог електричара.
- Водите рачуна да не оштетите електричне компоненте (нпр. струјни утикач, кабл за напајање, компресор). За замену електричних компоненти обратите се овлашћеном сервису или електричару.
- Кабл за напајање мора остати испод висине струјног утикача.
- Прикључите главни кабл за напајање на зидну утичницу тек на крају инсталације. Водите рачуна да постоји приступ мрежном утикачу након инсталације.
- Не вуците кабл за напајање како бисте искључили уређај. Кабл искључите тако што ћете извући утикач из утичнице.

Употреба

УПОЗОРЕЊЕ!

Постоји ризик од повреде, опекотина, струјног удара или пожара.



Уређај садржи природан запаљиви гас изобутан (R600a), који је веома повољан по животну средину. Водите рачуна да не оштетите коло расхладног средства које садржи изобутан.

- Немојте да мењате спецификацију овог уређаја.
- Овај уређај је предвиђен за рад при собној температури од 10°C до 38°C. Правилан рад уређаја гарантује се само у назначеном температурном распону.
- Не стављајте електричне уређаје (нпр. апарате за сладолед) у уређај ако их није одобрио произвођач.
- Ако дође до оштећења расхладног кола, уверите се да у просторији нема пламена и извора паљења. Проветрите просторију.
- Не дозволите врућим предметима да додирну пластичне делове уређаја.
- Не стављајте газирана пића у одељак замрзивача. Доћи ће до повећања притиска унутар суда.
- У уређају не држите запаљиве гасове и течности.
- Запаљиве материје или предмете натопљене запаљивим материјама немојте стављати унутар и поред уређаја или на њега.
- Не додирујте компресор и кондензатор. Они су врели.
- Немојте уклањати или додиривати предмете из одељка замрзивача ако су вам руке мокре или влажне.
- Не замрзавајте поново храну која се већ одмрзла.
- Пратите упутства за складиштење дата на амбалажи смрзнуте хране.
- Умотајте намирнице у неки материјал за чување хране пре него што их ставите у одељак замрзивача.
- Не дозволите да храна дође у контакт са унутрашњим зидовима одељака за кућне апарате.

Унутрашње осветљење

⚠ УПОЗОРЕЊЕ!

Ризик од струјног удара.

- Овај производ садржи један или више светлосних извора класе енергетске ефикасности G.
- Када се ради о сијалицама унутар производа и резервних делова, сијалице које се продају засебно: Ове сијалице су намењене да издрже екстремне физичке услове у кућним апаратима, као што су температура, вибрације, влага, или су намењене да сигнализирају информације о радном стању уређаја. Нису предвиђене за употребу у другим уређајима и нису

погодне за осветљавање просторија у домаћинству.

Нега и чишћење

⚠ УПОЗОРЕЊЕ!

Постоји ризик од повреде или оштећења уређаја.

- Пре одржавања искључите уређај и извуците струјни утикач из зидне утичнице.
- Расхладна јединица овог уређаја садржи угљоводоник. Само квалификована особа сме да обавља радове на одржавању и пуњење уређаја.

Сервисирање

- Ради оправке уређаја обратите се овлашћеном сервисном центру. Користите само оригиналне резервне делове.
- Имајте на уму да самостална или нестручна поправка може угрозити безбедност и поништити гаранцију.
- Следећи резервни делови доступни су барем 7 година након укидања модела: термостати, термосензори, штампана кола, извори светлости, кваке, шарке, плехови и корпе. Заптивке врата су доступне барем 10 година након укидања модела. Трајање тог периода може бити дуже у вашој земљи. За више информација посетите наш веб-сајт.
- Имајте на уму да су неки од ових резервних делова доступни само стручним сервисерима и да не одговарају сви резервни делови свим моделима.

Одлагање

⚠ УПОЗОРЕЊЕ!

Опасност од повређивања или гушења.

- Одвојте кабл за напајање уређаја од мрежног напајања.
- Одсеците кабл за напајање и баците га у смеће.
- Уклоните врата да бисте спречили да се деца и кућни љубимци затворе унутар уређаја.
- Струјно коло фрижидера и изолациони материјали овог уређаја не оштећују озон.
- Изолациона пена садржи запаљиве гасове. Обратите се општинским

органима да бисте сазнали како да правилно одложите уређај у отпад.

- Немојте да оштетите део за хлађење који је близу грејног тела.

КОМАНДНА ТАБЛА

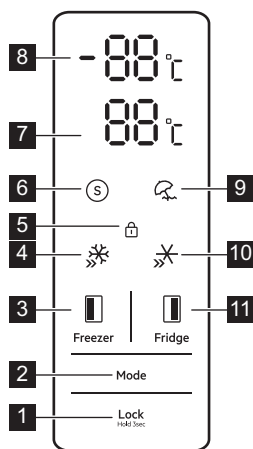

- 1 Дугме Lock**
Притисните и држите 3 секунди да закључате или откључате командну таблу. Индикатор закључавања светли. Када је командна табла закључана, подешавања се не могу мењати.
- 2 Дугме Mode**
Притисните дугме да бисте активирали режим Smart, Holiday, QuickChill или QuickFreeze.
- 3 Дугме Зона замрзивача**
Притисните дугме да подесите температуру у одељку замрзивача. Распон температуре: -14°C – -22°C .
- 4 Индикатор режима QuickFreeze**
Светли када је функција активна.
- 5 Индикатор Lock**
Светли када је функција активна.
- 6 Индикатор режима Smart**
Светли када је функција активна.
- 7 Дисплеј температуре Зона фрижидера**
Показује подешавање температуре у одељку фрижидера.
- 8 Дисплеј температуре Зона замрзивача**
Показује подешавање температуре у одељку замрзивача.
- 9 Индикатор Holiday**
Светли када је функција активна.

- 10 Индикатор режима QuickChill**
Светли када је функција активна.
- 11 Дугме Зона фрижидера**
Притисните дугме да подесите температуру у одељку фрижидера. Распон температуре: 2°C – 8°C .

Режим Smart

У овом режиму, уређај аутоматски подешава своје перформансе хлађења у складу са температуром просторије да би оптимизовао потрошњу енергије и одржао стабилне услове складиштења.

Притисните дугме Mode да бисте активирали режим. Индикатор режима Smart светли. Поново притисните дугме Mode да бисте деактивирали режим.

Није могуће ручно подесити температуру током овог режима.

Функција Holiday

Активирајте овај режим да бисте смањили потрошњу енергије током дужих периода ван употребе. Да бисте активирали, притисните дугме Mode док се не упали индикатор Holiday. Температура одељка фрижидера је подешена на 17°C . Одељак замрзивача задржава претходно подешену температуру.

Да бисте деактивирали, притисните дугме Mode. Уређај се враћа на претходно подешавање температуре.

ⓘ Уклоните сву храну из одељка фрижидера пре него што активирате функцију.

QuickChill

Користите функцију QuickChill да охладите храну брже и да је дуго одржите свежом. Притисните дугме Mode док се не упали индикатор QuickChill. Температура се подешава на 2°C .

Да бисте деактивирали, притисните дугме Mode. Функција се аутоматски искључује након 2,5 сати и враћа претходно подешену температуру.

QuickFreeze

Активирајте ову функцију да убрзате замрзавање. Притисните дугме Mode док инди-

катор QuickFreeze не затрепери. Температура у фрижидеру се подешава на -25°C .

Да бисте деактивирали, притисните дугме Mode. Функција се аутоматски искључује након 50 сати и враћа претходно подешену температуру.

Аларм за отворена врата

Ако су врата уређаја остављена отворена дуже од 1 минута, оглашава се звучни сиг-

нал. Унутрашње светло LED се аутоматски гаси после 10 минута.

Да бисте деактивирали аларм, затворите врата.

СВАКОДНЕВНА УПОТРЕБА

i Опрема се разликује у зависности од модела.

Постављање полица

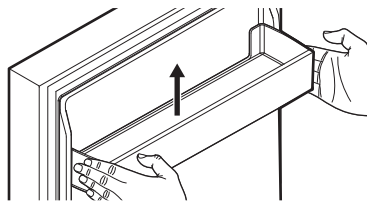
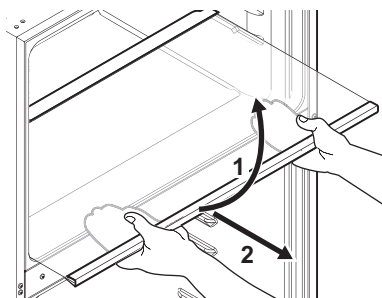

i Пажљиво руковање стакленим деловима и кутијама за врата. Немојте да их гребете, оптерећујете или излажете наглим променама температуре. Не перите стаклене делове у машини за прање судова.

Уклањање фиока

Да бисте уклонили фиоке:

1. Потпуно отворите врата.
2. Извучите фиоку док се не заустави.
3. Подигните предњи део и извучите фиоку.

Да бисте инсталирали фиоке, пратите наведене кораке обрнутим редоследом.

Контрола влажности ваздуха

Користите клизач на поклопцу за одељка за одржавање свежине бисте контролисали влажност одељка за одржавање свежине.

Да бисте повећали влажност, померите клизач удесно. Да бисте смањили влажност, померите клизач налево. Користите високу влажност за чување поврћа, а ниску влажност за чување воћа.

Замрзавање свеже хране

Одељак замрзивача је погодан за замрзавање свеже хране и за дуго чување замрзнуте и залеђене хране.

Максимална количина хране која може да се замрзне без додавања друге свеже хране током 24 сата наведена је на плочици са техничким карактеристикама (налепници која се налази у унутрашњости уређаја).

НАПОМЕНЕ И САВЕТИ

Савети за уштеду електричне енергије

- Замрзивач: Оригинална конфигурација обезбеђује најефикасније коришћење енергије.
- Фрижидер: Конфигурација у којој су фиоке у доњем делу уређаја и полице равномерно распоређене обезбеђује најефикасније коришћење енергије. Положај корпи на вратима не утиче на потрошњу електричне енергије.
- Немојте често отварати врата или их држати отворена дуже него што је потребно.
- Замрзивач: Што је подешена температура нижа, то је већа потрошња електричне енергије.
- Фрижидер: Немојте подешавати превисоку температуру осим ако то не захтевају карактеристике хране.
- Ако је температура у просторији висока и контрола температуре подешена на ниску температуру, а притом је уређај у потпуности напуњен, компресор ће радити непрестано, проузрокујући стварање иња или леда на испаривачу. У том случају подесите регулатор температуре на вишу температуру како би се омогућило аутоматско одмрзавање.
- Не прекривајте вентилационе решетке или рупе.
- Обавезно осигурајте да прехранбени производи унутар уређаја омогућавају циркулацију ваздуха кроз рупе у задњем делу унутрашњости уређаја.

Рок чувања у замрзивачу

Врста намирнице	Рок чувања (месеци)
Хлеб	3
Воће (осим цитруса)	6 - 12
Поврће	8 - 10
Остаци хране без меса	1 - 2
Млечни производи:	
Путер	6 - 9
Меки сир (нпр. моцарела)	3 - 4

Врста намирнице	Рок чувања (месеци)
Тврди сир (нпр. пармезан, чедар)	6
Плодови мора:	
Масна риба (нпр. лосос, скуша)	2 - 3
Посна риба (нпр. бакалар, лист)	4 - 6
Гамбори	12
Очишћене шкољке и дагње	3 - 4
Кувана риба	1 - 2
Месо:	
Живина	9 - 12
Говедина	6 - 12
Свињетина	4 - 6
Јагњетина	6 - 9
Кобасица	1 - 2
Шунка	1 - 2
Остаци хране са месом	2 - 3

Савети за замрзавање

- Не замрзавајте боце и конзерве које садрже течности, нарочито пића која садрже угљен-диоксид. Могу да експлодирају током смрзавања.
- Не стављајте врелу храну у одељак замрзивача.
- Не стављајте свежу одмрзнуту храну директно поред већ замрзнуте хране.
- Не стављајте у уста коцке леда, ледене напитке и сладолед одмах након вађења из замрзивача да бисте избегли промрзлине.
- Не замрзавајте већ одмрзнуту храну.

Савети за чување замрзнуте хране

- Очување смрзнутих прехранбених производа осигурано је при температури од -18°C или нижој.
- Виша температура унутар уређаја може довести до скраћења рока трајања намирница.

- Цео одељак замрзивача је погодан за чување смрзнутих прехранбених производа.
- Оставите довољно простора око хране да ваздух слободно циркулише.

Савети за чување хране у фрижидеру

- Очување свежих намирница осигурано је при температури од +4°C или нижој.
- Увек користите затворене посуде за чување чврсте и течне хране да бисте спречили излазак укуса и мириса у околни простор.
- Да бисте избегли унакрсну контаминацију скуване и сирове хране,

поклопите скувану храну и одвојте је од сирове.

- Умотајте и поставите месо на стаклену полицу изнад фиоке за поврће.
- Одмрзните храну у фрижидеру.
- Не стављајте врелу храну у уређај.
- Очистите воће и поврће и ставите у наменску фиоку (фиоку са поврћем).
- Немојте држити егзотично воће у фрижидеру.
- Немојте да чувате поврће попут парадајза, кромпира, лука и белог лука у фрижидеру.
- Затворите боце пре него што их ставите у фрижидер.

НЕГА И ЧИШЋЕЊЕ

i Искључите уређај пре него што било каквог рада одржавања.

Пре употребе прво очистите унутрашњост и прибор млаком водом и неутралним сапуном, а затим осушите. Редовно чистите опрему и заптивке на вратима.

Обришите командну таблу влажном крпом и осушите је меком крпом. Немојте да користите детерџенте.

Немојте да користите оштре алатке. Могу да огребу површину.

Редовно чистите отвор за одмрзавање воде.

Одмрзавање уређаја је аутоматско.

i Не перите прибор и делове уређаја у машини за прање судова.

РЕШАВАЊЕ ПРОБЛЕМА

Уређај не ради.

- Правилно укључите утикач у зидну утичницу.
- Укључите уређај.
- Проверите да ли прекидач и осигурач раде.

Температура уређаја је незадовољавајућа.

- Подесите температуру.
- Затворите добро врата.

Уређај се укључује и искључује.

- Затворите добро врата.
- Проверите заптивку врата.

Уређај је бучан или вибрира.

- Нивелишите уређај.
- Проверите полеђину уређаја. Уверите се да не додирује зид.

Вода капље на под.

- Поставите правилно тацну за воду од одмрзавања и цевчицу.

Дебели слој мрза се појављује у замрзивачу.

- Затворите добро врата.
- Проверите излазе за ваздух.

Бочни зидови уређаја су врући.

- То је нормално. Користите рукавице отпорне на топлоту ако треба да додирнете бочне панеле.

Врата се не затварају правилно.

- Нивелишите уређај.
- Правилно окрените врата.
- Уметните полице исправно.
- Проверите заптивку врата.

 Обратите се овлашћеном сервисном центру ако се проблем и даље јавља или да бисте заменили сијалицу и заптивке на вратима.

ТЕХНИЧКИ ПОДАЦИ

Техничке информације се налазе на плочици са техничким карактеристикама са унутрашње стране уређаја и на енергетској налепници.

QR код на енергетској налепници која се испоручује са уређајем наводи веб везу ка информацијама везаним за учинак уређаја у бази података ЕУ EPREL. Сачувајте енергетску налепницу за будуће потребе заједно са упутством за употребу и свим осталим документима који се испоручују са овим уређајем.

Информације наведене у EPREL-у могуће је пронаћи и помоћу везе <https://eprel.ec.europa.eu> и назива модела и броја производа који су наведени на плочици са техничким карактеристикама уређаја.

Погледајте везу www.theenergylabel.eu за детаљне информације о енергетској налепници.

ИНФОРМАЦИЈЕ ЗА ИНСТИТУТЕ ЗА ТЕСТИРАЊЕ

Уградња и припрема уређаја за сваку верификацију еко-дизајна биће усаглашена са EN 62552 (EU). Захтеви за вентилацију, димензије лежишта и минимална растојања позади треба да буду као што је наве-

дено у овом Упутству за употребу у одељку „Монтажа“. Обратите се произвођачу за све додатне информације, укључујући нове убацивања.

ЕКОЛОШКА ПИТАЊА

Рециклирајте материјале означене симболом . Ставите амбалажу у одговарајуће контејнере да бисте је рециклирали. Помозите у заштити животне средине и људског здравља рециклирањем отпада који потиче од електричних и електронских уре-

ђаја. Не одлажите уређаје означене симболом  заједно са кућним отпадом. Однесите производ локалној служби за рециклажу или се обратите локалној администрацији.

VARNOSTNE INFORMACIJE

Pred namestitvijo in uporabo naprave natančno preberite priložena navodila. Proizvajalec ni odgovoren za poškodbe ali škodo, nastalo zaradi nepravilne namestitve ali uporabe. Navodila vedno shranite na varnem in dostopnem mestu za poznejšo uporabo.

Varnost otrok in ranljivih oseb

- To napravo lahko uporabljajo otroci od osmega leta naprej ter osebe z zmanjšanimi telesnimi, čutnimi ali razumskimi sposobnostmi ali s pomanjkanjem izkušenj ter znanja uporabljajo le pod nadzorom ali če so dobile ustrezna navodila glede varne uporabe naprave in če se zavedajo nevarnosti, ki obstajajo. Otroci od 3. do 8. leta starosti in osebe z zelo obsežno in kompleksno invalidnostjo lahko napravo polnijo in praznijo pod pogojem, da so prejeli ustrezna navodila. Otroci, mlajši od treh let, se ne smejo približevati napravi, če niso pod stalnim nadzorom.

- Otroci morajo biti pod nadzorom, da se ne igrajo z napravo .
- Otroci ne smejo izvajati čiščenja in uporabniškega vzdrževanja naprave, če ni zagotovljen nadzor.
- Vso embalažo hranite zunaj dosega otrok in jo ustrezno zavržite.

Splošna varnost

- Ta naprava je namenjena samo shranjevanju hrane in pijače.
- Ta naprava je namenjena zgolj uporabi v gospodinjstvu v notranjem okolju.
- Ta naprava se lahko uporablja v pisarnah, hotelskih sobah, sobah motelov, kjer nudijo prenočišča z zajtrkom, kmečkih turizmih in drugih podobnih nastanitvenih objektih, kjer takšna uporaba ne presega (poprečnih) ravni domače uporabe.
- Da bi preprečili onesnaženje hrane, upoštevajte naslednja navodila:
 - ne odpirajte vrat za dalj časa;
 - redno čistite površine, ki lahko pridejo v stik s hra-

no, in dostopne odvodne sisteme;

- surovo meso in ribe shranjujte v primernih posodah v hladilniku, tako da ne bodo v stiku z drugimi živili in njihovi sokovi ne bodo kapljali na druga živila.
- **OPOZORILO:** Prezračevalne odprtine na ohišju naprave ali vgradni konstrukciji naj ne bodo ovirane.
- **OPOZORILO:** Za pospešitev odtaljevanja ne uporabljajte mehanskih naprav ali drugih sredstev, razen tistih, ki jih priporoča proizvajalec.
- **OPOZORILO:** Ne poškodujte hladilnega tokokroga.
- **OPOZORILO:** V predalih za shranjevanje živil v napravi ne uporabljajte električnih naprav, razen če jih priporoča proizvajalec.
- Za čiščenje naprave ne uporabljajte parnega čistilnika in brizganja vode.

- Očistite napravo z vlažno mehko krpo. Uporabljajte samo nevtralna čistilna sredstva. Za čiščenje ne uporabljajte abrazivnih čistil, grobih gobic, topil ali kovinskih predmetov.
- Ko je naprava dalj časa prazna, jo izklopite, odtajajte, očistite, osušite in pustite vrata odprta, da preprečite nastanek plesni v njej.
- V tej napravi ne shranjujte eksplozivov, kot so embalaže z aerosoli z vnetljivim plinom.
- Če je napajalni kabel poškodovan, ga mora v izogib nevarnostim zamenjati proizvajalec, zastopnik njegovega pooblaščenega servisnega centra ali druga strokovno usposobljena oseba.

VARNOSTNA NAVODILA

Namestitev

UPOZORNENIE!

To napravo lahko namesti le strokovno usposobljena oseba.

- Odstranite vso embalažo.

- Ne nameščajte ali uporabljajte poškodovane naprave.
- Upoštevajte ločena navodila za namestitev naprave in zamenjavo strani odpiranja vrat, ki so na voljo na našem spletnem mestu.
- Pri premikanju naprave bodite pazljivi, ker je težka. Vedno uporabljajte zaščitne rokavice in priloženo obutev.

- Poskrbite, da bo zrak lahko neovirano krožil okrog naprave.
- Ob prvi namestitvi ali po zamenjavi strani odpiranja vrat počakajte vsaj štiri ure, preden napravo priključite na napajanje. Na ta način omogočite, da olje steče nazaj v kompresor.
- Pred izvajanjem kakršnih koli del na napravi (npr. pred zamenjavo strani odpiranja vrat) iztaknite vtič iz vtičnice.
- Naprave ne nameščajte v bližino radiatorjev ali štedilnikov, pečic ali kuhalnih plošč, razen če je v navodilih za namestitev navedeno drugače.
- Naprave ne izpostavljajte dežju.
- Naprave ne nameščajte na mesto, kjer je izpostavljena neposredni sončni svetlobi.
- Naprave ne postavljajte v prevlažne ali premrzle prostore.
- Ko napravo premikate, jo dvignite za sprednji rob, da ne opraskate tal.
- Med obračanjem vrat naprave zaščitite tla pred praskami.

Električne povezave

UPOZORNENIE!

Nevarnost požara in električnega udara.

UPOZORNENIE!

Pri nameščanju naprave pazite, da napajalnega kabla v kaj ne ujamete ali ga poškodujete.

UPOZORNENIE!

Ne uporabljajte razdelilnikov in podaljškov.

- Preverite, ali so parametri s ploščice za tehnične navedbe združljivi z električno napetostjo omrežja.
- Naprava mora biti ozemljena.
- Vedno uporabite pravilno nameščeno varnostno vtičnico.
- Če vtičnica za električno napajanje ni ozemljena, napravo priključite na ločeno ozemljitev v skladu z veljavnimi predpisi in se posvetujte z usposobljenim električarjem.
- Pazite, da ne poškodujete električnih sestavnih delov (npr. vtiča, napajalnega kabla, kompresorja). Za zamenjavo električnih sestavnih delov se obrnite na pooblaščen servisni center ali električarja.
- Priključni kabel mora ostati pod vtičem.

- Vtič vtaknite v vtičnico šele ob koncu nameščanja. Poskrbite, da bo vtič dosegljiv tudi po namestitvi.
- Ne vlecite za električni priključni kabel, če želite izključiti napravo. Vedno povlecite za vtič.

Uporaba

UPOZORNENIE!

Nevarnost poškodbe, opeklin, električnega udara ali požara.



Naprava vsebuje vnetljiv plin izobutan (R600a), zemeljski plin z visoko stopnjo okoljske neoporečnosti. Pazite, da ne poškodujete hladilnega krogotoka, ki vsebuje izobutan.

- Ne spreminjajte specifikacij te naprave.
- Ta naprava je namenjena uporabi pri temperaturi okolice med 10°C in 38°C. Pravilno delovanje je lahko zagotovljeno samo znotraj navedenega temperaturnega območja.
- Električnih naprav (npr. aparatov za sladoled) ne postavljajte v napravo, razen če tega ne dovoli proizvajalec.
- Če pride do poškodbe hladilnega krogotoka, se prepričajte, da v prostoru ni plamenov in virov vžiga. Prostor prezračite.
- Ne dovolite, da se vroči predmeti dotaknejo plastičnih delov naprave.
- V zamrzovalnik ne postavljajte brezalkoholnih pijač. To ustvarja pritisk na posodo za pijačo.
- V napravi ne shranjujte vnetljivega plina in tekočine.
- Ne postavljajte vnetljivih izdelkov ali predmetov, ki so prepojeni z vnetljivimi izdelki, v napravo, blizu nje ali nanjo.
- Ne dotikajte se kompresorja ali kondenzatorja. Predmeti so vroči.
- Predmetov iz zamrzovalnika ne odstranjujte in se jih ne dotikajte z mokrimi ali vlažnimi rokami.
- Odtajanih živil ne zamrzujte ponovno.
- Upoštevajte navodila za shranjevanje na embalaži zamrznjene hrane.
- Preden živila položite v zamrzovalnik, jih zavijte v poljuben material, namenjen za stik z živilo.
- Ne dopustite, da živila ne pridejo v stik z notranjimi stenami predelkov naprave.

Notranja osvetlitev

UPOZORNENIE!

Nevarnost električnega udara.

- Ta izdelek vsebuje enega ali več svetlobnih virov razreda energijske učinkovitosti G.
- O žarnicah v izdelku in nadomestnih žarnicah, ki se prodajajo ločeno: Te žarnice so zasnovane za ekstremne pogoje v gospodinjskih aparatih, kot so izjemne temperature, vibracije in vlažnosti, ali za sporočanje informacij o delovanju aparata. Niso namenjene za uporabo drugje in niso primerne za sobno razsvetljavo v gospodinjstvu

Skrb in čiščenje

UPOZORNENIE!

Nevarnost telesnih poškodb ali škode na napravi.

- Pred vzdrževanjem izklopite napravo in iztaknite vtič iz glavne vtičnice.
- Ta naprava vsebuje ogljikovodike v hladilni enoti. Vzdrževanje in ponovno polnjenje enote mora opravljati le strokovno usposobljena oseba.

Servis

- Za popravilo naprave se obrnite na pooblaščen servisni center. Uporabite samo originalne rezervne dele.

- Samopopravila ali nestrokovna popravila lahko vplivajo na varnost, zaradi česar lahko preneha veljati garancija.
- Naslednji nadomestni deli bodo na voljo vsaj še 7 let po tem, ko model ne bo več v prodaji: termostati, tipala temperature, plošče s tiskanim vezjem, viri svetlobe, ročajji za vrata, tečajji za vrata, rešetke in košare. Tesnila za vrata bodo na voljo vsaj še 10 let po tem, ko model ne bo več v prodaji. Trajanje je lahko daljše v vaši državi. Za dodatne informacije obiščite našo spletno stran.
- Nekateri od teh nadomestnih delov so na voljo samo usposobljenim serviserjem, vsi nadomestni deli pa niso primerni za vse modele.

Odstranjevanje

UPOZORNENIE!

Nevarnost poškodbe ali zadržitve.

- Napravo izključite iz napajanja.
- Odrežite električni priključni kabel in ga zavržite.
- Odstranite vrata in na ta način preprečite, da bi se otroci in živali zaprli v napravo.
- Hladilni krogotok in izolacijski material naprave sta ozonu prijazna.
- Izolacijska pena vsebuje vnetljiv plin. Za informacije o pravilnem odstranjevanju naprave se obrnite na občinsko upravo.
- Ne poškodujte dela hladilne enote, ki se nahaja v bližini kondenzatorja.

NADZORNA PLOŠČA

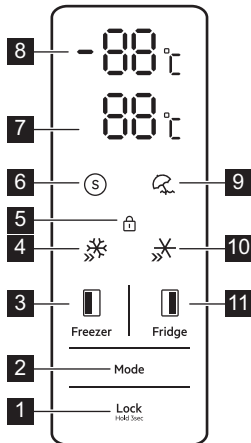

- 1 Lock gumb**
Pritisnite in držite za 3 sekund, da zaklenete ali odklenete nadzorno ploščo. Indikator zaklepanja zasveti. Ko je nadzorna plošča zaklenjena, nastavitve ni mogoče spreminjati.
- 2 Mode gumb**
Pritisnite gumb za aktivacijo načina Smart, Holiday, QuickChill ali QuickFreeze.
- 3 Gumb za zamrzovalno območje**
Pritisnite gumb za nastavev temperature v zamrzovalnem prostoru. Temperaturno območje: -14°C – -22°C.
- 4 QuickFreeze indikator načina**
Zasveti, ko je funkcija aktivna.
- 5 Lock indikator**
Zasveti, ko je funkcija aktivna.
- 6 Smart indikator načina**
Zasveti, ko je funkcija aktivna.
- 7 Prikazovalnik temperature hladilnega območja**
Prikazuje nastavev temperature v hladilnem prostoru.
- 8 Prikazovalnik temperature zamrzovalnega območja**
Prikazuje nastavev temperature v zamrzovalnem prostoru.
- 9 Holiday indikator**
Zasveti, ko je funkcija aktivna.
- 10 QuickChill indikator načina**
Zasveti, ko je funkcija aktivna.

- 11 Gumb za hladilno območje**
Pritisnite gumb za nastavev temperature v hladilnem prostoru. Temperaturno območje: 2°C – 8°C.

Način Smart

V tem načinu naprava samodejno prilagodi svojo hladilno zmogljivost temperaturi okolice, da optimizira porabo energije in ohranja stabilne pogoje shranjevanja.

Pritisnite gumb Mode za aktivacijo načina. Indikator načina Smart zasveti. Za deaktivacijo načina ponovno pritisnite gumb Mode.

V tem načinu ni mogoče ročno nastaviti temperature.

Funkcija Holiday

Ta način aktivirajte za zmanjšanje porabe energije med daljšimi obdobji neuporabe. Za aktivacijo pritisnite gumb Mode, dokler se indikator Holiday ne zasveti. Temperatura v hladilnem prostoru je nastavljena na 17°C. Zamrzovalni del ohrani prejšnjo nastavev temperature.

Za deaktivacijo pritisnite gumb Mode. Naprava se vrne na prejšnjo nastavev temperature.

ⓘ Preden vklopite funkcijo, odstranite vso hrano iz hladilnega prostora.

QuickChill

Uporabite funkcijo QuickChill za hitrejšo hlajenje hrane in njeno daljšo svežino. Pritisnite gumb Mode, dokler se QuickChill indikator ne prižge. Temperatura se nastavi na 2°C.

Če želite deaktivirati, pritisnite gumb Mode. Funkcija se samodejno izklopi po 2,5 urah in obnovi prejšnjo nastavev temperature.

QuickFreeze

Aktivirajte to funkcijo za pospešitev zamrzovanja. Pritiskajte gumb Mode, dokler ne začne utripati indikator QuickFreeze. Temperatura zamrzovalnika se nastavi na -25°C.

Za deaktivacijo pritisnite gumb Mode. Funkcija se samodejno izklopi po 50 urah in obnovi prejšnjo nastavev temperature.

Alarm za odprta vrata

Če so vrata naprave odprta več kot 1 minuto, se aktivira zvočni alarm. Notranja lučka LED se po 10 minutah samodejno izklopi.

Za izklop alarma zaprite vrata.

DNEVNA UPORABA

❗ Oprema se razlikuje glede na model.

Nameščanje polic

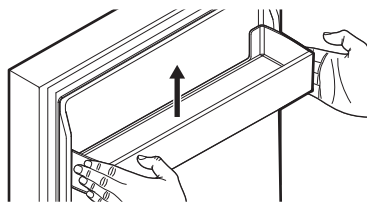
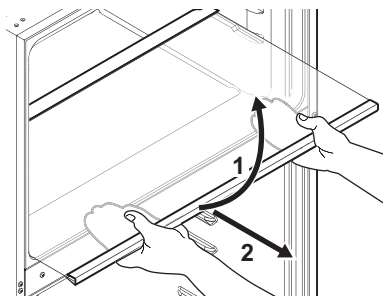

❗ S steklenimi deli in predali na vratih ravajte previdno. Ne praskajte jih, ne obremenjujte in ne izpostavljajte nenadnim temperaturnim spremembam. Steklenih delov ne čistite v pomivalnem stroju.

Odstranjevanje predalov

Za odstranitev predalov:

1. Odpri vrata do konca.
2. Predal vlecite ven, dokler se ne ustavi.
3. Dvignite sprednji del in izvlecite predal.

Če želite namestiti predale, storite obratno, kot je opisano zgoraj.

Regulator vlage

Za nadzor vlažnosti v predalu uporabite drsnik na pokrovu predala za zelenjavo.

Za povečanje vlažnosti premaknite drsnik v desno. Za zmanjšanje vlažnosti premaknite drsnik v levo. Za shranjevanje zelenjave uporabite visoko vlažnost, za shranjevanje sadja pa nizko vlažnost.

Zamrzovanje svežih živil

Zamrzovalnik je primeren za zamrzovanje svežih živil ter dolgotrajno shranjevanje zamrznjenih in globoko zamrznjenih živil.

Največja količina živil, ki jih lahko zamrznete brez dodajanja drugih svežih živil v 24 urah, je navedena na ploščici za tehnične navedbe, naleplji v notranjosti naprave.

NAMIGI IN NASVETI

Namigi za varčevanje z energijo

- Zamrzovalnik: Izvirna konfiguracija zagotavlja najučinkovitejšo izrabo energije.
- Hladilnik: Konfiguracija s predali v spodnjem delu naprave in enakomerno razporejene police zagotavlja najučinkovitejšo uporabo energije. Položaj posodic na vratih ne vpliva na porabo energije.

- Vrata ne odpirajte pogosto in jih ne puščajte odprtih dlje, kot je treba.
- Zamrzovalnik: Nižja kot je nastavitev temperature, višja je poraba energije.
- Hladilnik: Ne nastavljajte previsoke temperature, razen če je to potrebno zaradi lastnosti živil.
- Če je temperatura okolja visoka in je termostat nastavljen na nizko temperaturo ter je naprava povsem napolnjena, lahko kompresor neprestano deluje, zaradi česar se na izparilniku nabere ivje ali led.

V tem primeru nastavite termostat na višjo temperaturo, da na ta način omogočite samodejno odtaljevanje.

- Ne pokrivajte prezračevalnih rešetk ali odprtín.
- Prepričajte se, da živila v napravi omogočajo kroženje zraka skozi odprtine v zadnjem delu naprave.

Rok uporabnosti za zamrzovalnik

Vrsta jedi	Rok uporabnosti (meseči)
Kruh	3
Sadje (razen citrusi)	6 - 12
Zelenjava	8 - 10
Ostanki brez mesa	1 - 2
Mlečni izdelki:	
Maslo	6 - 9
Mehki siri (npr. mocarela)	3 - 4
Trdi siri (npr. parmezan, čedar)	6
Morski sadeži:	
Mastne ribe (npr. losos, skuša)	2 - 3
Puste ribe (npr. polenovka, boko-plavutarica)	4 - 6
Rakci	12
Odprte školjke	3 - 4
Kuhane ribe	1 - 2
Meso:	
Perutnina	9 - 12
Govedina	6 - 12
Svinjina	4 - 6
Jagnjetina	6 - 9
Klobasa	1 - 2
Šunka	1 - 2
Ostanki z mesom	2 - 3

Namigi za zamrzovanje

- Ne zamrzujte steklenic ali pločevink s tekočinami, še posebej gaziranimi. Med zamrzovanjem lahko eksplodirajo.
- V zamrzovalnik ne postavljajte vročih živil.
- Sveža nezamrznjena živila ne postavljajte neposredno ob že zamrznjene jedi.
- Ne uživajte ledenih kock, sorbetov ali sladolednih lučk takoj, ko jih vzamete iz zamrzovalnika, da preprečite ozeblíne.
- Odtajanih živil ne zamrzujte ponovno.

Shranjevanje zamrznjenih jedi

- Dobra nastavitve temperature, ki zagotavlja ohranjanje zamrznjenih živil, je temperatura, ki je nižja ali enaka -18°C .
- Zaradi višje nastavitve temperature v napravi se lahko skrajša rok uporabnosti.
- Celoten zamrzovalnik je primeren za shranjevanje zamrznjenih živil.
- Okrog živil pustite dovolj prostora, da zagotovíte prost pretok zraka.

Namigi za hlajenje živil

- Dobra nastavitve temperature, ki zagotavlja ohranitev svežih živil, je nižja ali enaka $+4^{\circ}\text{C}$.
- Da bi preprečili širjenje neprijetnih vonjav po napravi, za tekočine in živila vedno uporabljajte zaprte posode.
- Da se surova živila ne bi navzela vonjav kuhanih živil, kuhana živila pokrijte in jih ločíte od surovih.
- Meso zavijte in postavíte na stekleno polico nad predalom za zelenjavo.
- Živila odmrzníte v hladilniku.
- V napravo ne postavljajte vročih živil.
- Očistíte sadje in zelenjavo ter jih položíte v namenski predal (predal za zelenjavo).
- V hladilniku ne hraníte eksotičnega sadja.
- Zelenjave, ko je paradižnik, krompir, čebula in česen, ne hraníte v hladilniku.
- Steklenice zaprite, preden jih postavíte v hladilnik.

VZDRŽEVANJE IN ČIŠČENJE

i Pred vzdrževalnimi deli izključíte napravo iz električnega omrežja.

Pred prvo uporabo očistíte notranjost in pripomočke z mlačno vodo in nevtralním milóm, nato osušíte. Redno izvajajte čiščenje opreme in tesnil vrat.

Očistite nadzorno ploščo z vlažno krpo in jo posušite z mehko krpo. Ne uporabljajte nobenih pralnih sredstev.

Ne uporabljajte ostrih orodij. Lahko opraskajo površino.

Redno izvajajte čiščenje odtočne luknje za odtaljevanje.

Odtaljevanje aparata poteka samodejno.

i Pripomočkov in delov aparata ne perite v pomivalnem stroju.

ODPRAVLJANJE TEŽAV

Naprava ne deluje.

- Omrežni vtič pravilno povežite z omrežno vtičnico.
- Napravo vklopite.
- Preverite, ali delujeta odklopnik in varovalka.

Temperatura naprave ni zadovoljiva.

- Nastavite temperaturo.
- Pravilno zaprite vrata.

Naprava se vklopi in izklopi.

- Pravilno zaprite vrata.
- Preverite tesnilo vrat.

Naprava je hrupna ali vibrira.

- Poravnajte napravo.
- Preverite hrbtni dela naprave. Prepričajte se, da se ne dotika stene.

Voda kaplja po tleh.

- Pravilno namestite pladenj za odtajano vodo in cev.

V zamrzovalniku se pojavi močna zmrzal.

- Pravilno zaprite vrata.
- Preverite zračne izhode.

Stranske stene naprave so vroče.

- To je normalno. Če se morate dotikati stranskih plošč, uporabite rokavice, odporne proti vročini.

Vrata se ne zapirajo pravilno.

- Poravnajte napravo.
- Pravilno obrnite vrata.
- Pravilno vstavite police.
- Preverite tesnilo vrat.

i Če težava vztraja ali želite zamenjati žarnico in tesnila vrat, se obrnite na pooblaščen servis.

TEHNIČNI PODATKI

Tehnični podatki se nahajajo na ploščici za tehnične navedbe na notranji strani naprave in na energijski nalepki.

Koda QR na energijski nalepki z naprave zagotavlja spletno povezavo do informacij, povezanih z delovanjem naprave, v podatkovni bazi EU EPREL. Energijsko nalepko hranite za referenco skupaj z navodili za uporabo in vsemi drugimi dokumenti, ki so priloženi tej napravi.

Iste informacije lahko v bazi EPREL najdete tudi s pomočjo povezave <https://eprel.ec.europa.eu> ter imena modela in številke izdelka, ki ju najdete na ploščici za tehnične navedbe naprave.

Za podrobnejše informacije o energijski nalepki si oglejte povezavo www.theenergylabel.eu.

INFORMACIJE ZA TESTNE INŠTITUTE

Namestitev in priprava naprave za vsako preverjanje EcoDesign morata biti v skladu z EN 62552 (EU). Zahteve glede prezračevanja, mere izreza in najmanjši razmiki zadnjih stra-

ni morajo biti takšni, kot so navedeni v poglavju Namestitev tega uporabniškega priročnika. Za dodatne informacije in načrte natovarjanja se obrnite na proizvajalca.

SKRB ZA OKOLJE

Reciklirajte materiale, označene s simbolom . Embalažo odložite v ustrezne zabojnike za reciklažo. Pomagajte varovati okolje in zdravje ljudi z recikliranjem odpadkov električnih in elektronskih naprav. Naprave, ozna-

čene s simbolom, ne odlagajte  skupaj z gospodinjskimi odpadki. Izdelek vrnite krajev-
nemu obratu za recikliranje ali se obrnite na občinsko službo.

